

# Telefon bezprzewodowy DT570

Systemy telekomunikacyjne BusinessPhone

Instrukcja obsługi

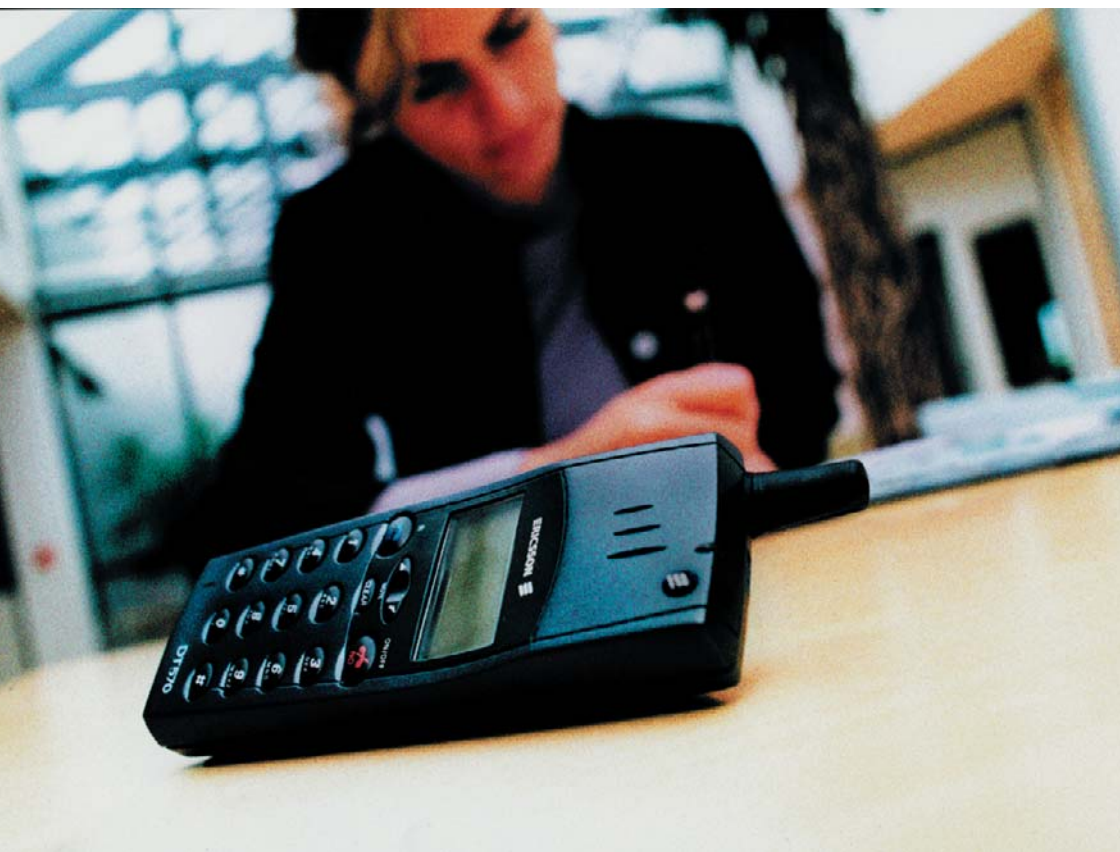

Zapraszamy do lektury instrukcji obsługi telefonu bezprzewodowego DT570 dla systemów telekomunikacyjnych BusinessPhone. W skład systemów telekomunikacyjnych BusinessPhone wchodzi:

- BusinessPhone 250
- BusinessPhone 50
- BusinessPhone 128i

**Uwaga:** Funkcje opisane w niniejszej instrukcji dotyczą wersji 5.1 systemu telekomunikacyjnego BusinessPhone. Niektóre mogą nie działać we wcześniejszych wersjach systemu lub mogą być zabezpieczone kluczem sprzętowym, który należy kupić oddzielnie.

Najnowszą wersję instrukcji można pobrać pod adresem:

[http://www.ericsson.com/enterprise/archive/manuals\\_c.shtml](http://www.ericsson.com/enterprise/archive/manuals_c.shtml)

FIRMA ERICSSON NIE UDZIELA ŻADNYCH GWARANCJI W ZWIĄZKU Z NINIEJSZYM MATERIAŁEM, WŁĄCZAJĄC W TO, ALE NIE TYLKO, DOMNIEMANE GWARANCJE WARTOŚCI HANDLOWEJ I PRZYDATNOŚCI DO OKREŚLONEGO CELU. Firma Ericsson nie ponosi żadnej odpowiedzialności za błędy zawarte w niniejszym dokumencie, ani za będące ich następstwem lub przypadkowe uszkodzenia związane z dostarczeniem, wykonaniem lub wykorzystaniem niniejszego materiału.

*Niniejszym firma Ericsson Enterprise AB, S-131 89 Stockholm, oświadcza, że telefon ten spełnia podstawowe wymagania i inne stosowne warunki dyrektywy 1999/5/EC wydanej przez organizację R&TTE.*

Szczegółowe informacje można znaleźć w deklaracji zgodności pod adresem: <http://www.ericsson.com/sdoc/telephones.html>

PL/LZTBS 151 353 R1B

© Ericsson Enterprise AB 2002

Wszelkie prawa zastrzeżone. Żadna część tej publikacji nie może być odtwarzana, przechowywana w systemach wyszukiwawczych ani przesyłana w żadnej postaci oraz w żaden sposób, elektroniczny lub mechaniczny, co obejmuje fotokopiowanie, nagrywanie i inne techniki, bez uzyskania wcześniej pisemnej zgody wydawcy, za wyjątkiem działań zgodnych z poniższymi warunkami.

Jeśli niniejsza publikacja jest udostępniona na stronie internetowej firmy Ericsson, firma Ericsson wyraża zgodę na pobieranie i drukowanie zawartości tego pliku tylko do użytku prywatnego i nie zezwala na jego dalsze rozpowszechnianie. Żadna część tego dokumentu nie może być podstawą do zmian, modyfikacji ani użytku komercyjnego. Firma Ericsson nie ponosi żadnej odpowiedzialności za jakiegokolwiek szkody wynikłe z korzystania z nielegalnie zmodyfikowanej lub zmienionej publikacji.

Witamy

# Spis treści

	strona
Ważne .....	6
Opis .....	9
Połączenia przychodzące .....	18
Połączenia wychodzące .....	23
Podczas połączeń .....	28
Przenoszenie wywołań .....	35
Informacje .....	41
Wiadomości wewnętrzne .....	45
System poczty głosowej .....	52
Numery skrócone .....	56
Funkcje grupowe .....	61
Inne użyteczne funkcje .....	65
Zabezpieczenia .....	73
Zestawianie najtańszych połączeń .....	80
Spis telefonów .....	81
Ustawienia .....	90
Regulacja dźwięków .....	97
Sygnaly i dzwonki .....	102
Użyteczne wskazówki .....	104
Instalacja .....	105
Słownik .....	109
Indeks .....	113

## Ważne

W poniższych rozdziałach zawarto informacje, z którymi należy zapoznać się przed rozpoczęciem korzystania z telefonu bezprzewodowego DT570 i opisanych funkcji.

**Uwaga:** *W instrukcji obsługi przedstawiono obsługiwane funkcje systemów telekomunikacyjnych BusinessPhone Communication oraz najczęściej używane funkcje telefonu. Wszystkie funkcje telefonu zostały ujęte w strukturze jego menu. Aby sprawdzić, czy dana funkcja jest opisana w instrukcji, należy zajrzeć do sekcji „Struktura menu” na stronie 14.*

---

## Przygotowanie telefonu do użytkowania

Przed rozpoczęciem użytkowania telefonu DT570 należy naładować i podłączyć baterię. Patrz sekcja „Instalacja” na stronie 105.

**Uwaga:** *Przed pierwszym użyciem telefon DT570 należy umieścić w ładowarce i ładować go przez co najmniej 1 godzinę. Jeśli telefon jest wyposażony w opcjonalną baterię o dużej pojemności, należy zajrzeć do sekcji „Instalacja” na stronie 105.*

---

## Wskazówki

Poniższe zalecenia i wskazówki pomogą w utrzymaniu telefonu w dobrym stanie i sprawią, że będzie on działać prawidłowo.

### Bezpieczeństwo

Telefon nie jest wyposażony w żadne zabezpieczenia, więc nie należy go używać w miejscach niebezpiecznych.

### Obsługa baterii

Bateria zawiera substancje niebezpieczne dla środowiska. Jeśli ulegnie uszkodzeniu, należy ją oddać do punktu zajmującego się zbiórką niebezpiecznych odpadów.

**Uwaga:** Do ładowania baterii należy używać tylko ładowarki dostarczonej z telefonem.

### Czyszczenie

Telefon należy czyścić tylko miękką, lekko zwilżoną szmatką. Używanie mydła lub innych środków czyszczących może spowodować odbarwienie lub zniszczenie aparatu.

### Użytkowanie

Telefonu nie należy narażać na bezpośrednie i długotrwałe działanie promieni słonecznych. Należy go chronić przed działaniem zbyt wysokich temperatur i wilgoci.

### Części zapasowe i akcesoria

Należy używać tylko tych części zapasowych i akcesoriów, które są zalecane przez firmę Ericsson. Wykorzystywanie innych części niż zalecane nie podlega gwarancji, a nawet może spowodować uszkodzenia.

### Antena

Jeśli antena telefonu DT570 została uszkodzona, nie należy go używać. W takiej sytuacji należy skontaktować się z lokalnym przedstawicielem handlowym lub obsługą klienta firmy Ericsson. Patrz tylna okładka niniejszej instrukcji obsługi.

## Sieci (opcja menu)

Opcja menu „Sieci” może być używana tylko przez pracowników serwisu firmy Ericsson w celach administracyjnych. Używanie tej opcji może spowodować wylogowanie z sieci DECT/GAP, co uniemożliwi nawiązywanie połączeń.

**Uwaga:** *W przypadku wylogowania z sieci konieczne jest ponowne zalogowanie telefonu przez pracownika serwisu.*



## Opis

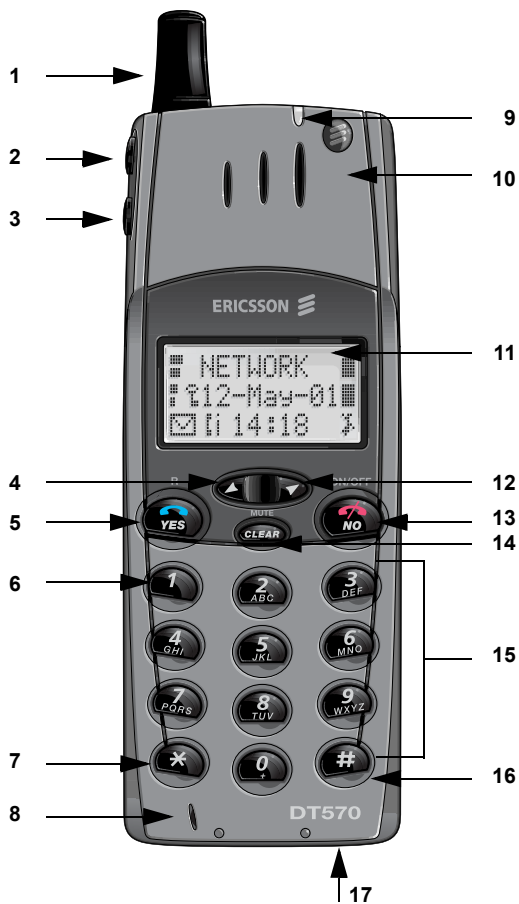

1 **Antena**

2 **Głośniej**

Podczas połączeń: zwiększenie głośności w słuchawce. Patrz sekcja „Regulacja dźwięków” na stronie 97.

- 3 Ciszej**  
Podczas połączeń: zmniejszenie głośności w słuchawce. Patrz sekcja „[Regulacja dźwięków](#)” na stronie 97.
- 4 Przycisk przewijania (w lewo)**  
Dostęp do menu. Przewijanie menu lub list. Przesuwanie w lewo.
- 5 Przycisk podniesienia słuchawki / Yes / R**  
Wykonywanie/odbieranie połączenia. Wybieranie menu. Potwierdzanie wyboru i ustawień. Podczas połączeń: zawieszanie połączenia (zapytanie), wznowianie zawieszonoego połączenia. Patrz sekcja „[Podczas połączeń](#)” na stronie 28.
- 6 1 / Spacja**  
Spacja w trybie edycji tekstu.
- 7 ✕ / Pauza/ Wielkość liter**  
Wstawianie pauzy, gdy trzeba zaczekać na sygnał zgłoszenia centrali. Wielkie/małe litery w trybie edycji tekstu.
- 8 Mikrofon**
- 9 Dioda LED**  
*Wyłączona*: telefon jest poza obszarem zasięgu lub jest wyłączony.  
*Zielona*: miga w przypadku połączenia z siecią, szybko miga, sygnalizując połączenie przychodzące lub wiadomość, świeci się cały czas, gdy bateria jest całkowicie naładowana. *Czerwona*: miga, sygnalizując rozładowanie baterii, świeci się cały czas podczas ładowania.
- 10 Słuchawka**  
*Uwaga: Słuchawka może przyciągać małe przedmioty o właściwościach magnetycznych.*
- 11 Wyświetlacz (3 wiersze)**  
W stanie gotowości na wyświetlaczu znajduje się informacja o sieci, data i godzina. Patrz sekcja „[Informacje na wyświetlaczu](#)” na stronie 12.
- 12 Przycisk przewijania (w prawo)**  
Dostęp do menu. Przewijanie menu lub list. Przesuwanie w prawo.
- 13 Włączanie i wyłączenie / Zakończenie połączenia / Nie**  
Włączanie i wyłączenie telefonu, kończenie połączenia, wyciszenie dzwonka, jedno menu wstecz, anulowanie opcji menu.

- 14 Clear / Mute**  
Usunięcie ostatnio wprowadzonej cyfry. Usunięcie litery przed kursorem w trybie edycji tekstu. Anulowanie opcji menu, usunięcie całego wiersza. Jeśli przycisk ten zostanie przytrzymany dłużej, nastąpi powrót do trybu gotowości. Wylączenie mikrofonu podczas połączeń. Patrz sekcje „[Podczas połączeń](#)” na stronie 28 i „[Regulacja dźwięków](#)” na stronie 97.
- 15 Klawiatura**
- 16 # / Potwierdź / Wybierz ponownie**  
Potwierdzenie wyboru i ustawień. Ponowne wybieranie numeru ze spisu telefonów. Patrz sekcja „[Spis telefonów](#)” na stronie 81.
- 17 Złącze dla urządzeń zewnętrznych**  
Patrz sekcja „[Instalacja](#)” na stronie 105.

## Informacje na wyświetlaczu

Na wyświetlaczu pojawiają się informacje dotyczące wszystkich wykonywanych czynności oraz ostrzeżenia tekstowe (w każdym wierszu mieści się 12 znaków). W pierwszym wierszu jest wyświetlany bieżący tryb pracy lub sieć, w której działa telefon. W drugim wierszu są wyświetlane nazwy dostępnych menu, edytowane i wybierane nazwiska oraz numery itd. W dolnym wierszu są wyświetlane ikony stanu telefonu, godzina, podmenu oraz szczegóły dotyczące ustawień.

Ponadto w trybie gotowości i w przypadku kilku menu po lewej stronie wyświetlacza znajduje się wskaźnik siły sygnału, a po prawej wskaźnik stanu baterii.

### Wyświetlacz telefonu DT570

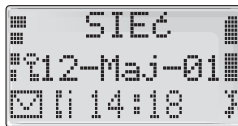

### Tekst na wyświetlaczu

SIEĆ

#### **Określenie systemu**

Telefon bezprzewodowy jest w kontakcie z systemem, czyli z aktualnie dołączoną siecią. System jest wyświetlany tylko wtedy, gdy telefon znajduje się w stanie gotowości. Telefon może pracować w 8 różnych systemach.

Szukanie

#### **Telefon jest poza obszarem zasięgu**

Jeśli wskaźnik siły sygnału znajdujący się po lewej stronie wyświetlacza jest „pusty”, oznacza to, że telefon DT570 nie jest połączony z siecią. Na wyświetlaczu będzie wyświetlany komunikat „Szukanie”.

Brak Dost.

#### **Logowanie nie powiodło się**

Telefon nie może połączyć się z żadnym systemem lub jego prawa dostępu zostały zmienione.

### Ikony na wyświetlaczu



#### **Siła sygnału**

Wyświetlana, gdy telefon jest połączony z systemem. Kolejne słupki oznaczają jakość odbioru. Cztery słupki pionowe oznaczają optymalny odbiór. Ich brak oznacza, że telefon nie jest połączony z żadną siecią.



#### **Dzwonek wyłączony**

Dzwonek jest wyciszony.



#### **Blokada klawiatury**

Przyciski są zablokowane.



#### **Wiadomość**

Odebrano nową wiadomość.



#### **Informacje o połączeniach**

Nowe nieodebrane połączenia.



#### **Pozycja firmowego spisu telefonów**

Tej pozycji spisu telefonów nie można zmienić. Jest to część firmowego spisu telefonów.



#### **Dostępnych jest więcej opcji**

Naciśnij przyciski przewijania, aby wyświetlić dostępne opcje menu.



#### **Wskaźnik baterii**

Pola wypełniające rysunek baterii zapalają się kolejno podczas ładowania i świecą wszystkie po jego zakończeniu. Ikona ta wskazuje stopień naładowania baterii (długość czasu rozmowy i pracy w stanie gotowości).

**Uwaga:** *Gdy bateria jest prawie zupełnie rozładowana, w regularnych odstępach czasu generowany jest alarm i wolno miga dioda LED znajdująca się w górnej części telefonu. Patrz sekcja „Instalacja” na stronie 105.*

## Struktura menu

Dostęp do funkcji telefonu można uzyskać za pośrednictwem menu. Patrz sekcja „Przyciski nawigacyjne” na następnej stronie.

**Uwagi:** *Ponieważ telefon DT570 może być używany w kilku sieciach, niektóre funkcje mogą nie być dostępne w tej wykorzystywanej. Na poniższej liście znajdują się tylko główne funkcje telefonu. Funkcje oznaczone literą (N) nie są opisane w niniejszej instrukcji.*

*\*Dotyczy sytuacji, gdy dostępne są określone pozycje.*

*\*\*Z menu „Sieci” mogą korzystać tylko pracownicy serwisu firmy Ericsson, ponieważ użycie tej opcji może spowodować wylogowanie z sieci DECT/GAP.*

Podniesiona słuchawka*(Podczas połączenia lub wprowadzania cyfry)***Funkcje specjalne**

Włącz DTMF  
 Wys. pauzę  
 Wys. tony  
 Pauza

Położona słuchawka**1 Podn słuch****2 Info**

Ost. Rozm.  
 Łącznie

**3 P-kierow.**

Przekierowywanie

**4 Sieci (N) \*\***

WybórSieci\*  
 Tryb Szuk.\*  
 Edyc.listy

**5 Dostęp**

BlokTelef.  
 Blokeletof. - Zmiana kodu

**7 Zegar**

Tryb Zeg.  
 Tryb Daty

**9 Poczta**

Do pagera  
 Głosowa  
 Tekstowa (N)  
 Inna (N)

**8 Blok klaw. Włączyć?****6 Ustawienia**

PoziomDzw.  
 GłośnSłuch  
 TypDzwonka  
 EdMelodii  
 SygnPoczty  
 Blok klaw.  
 Dzw.klaw.  
 Podświetl  
 Info o Poł  
 Tryb zgłaszania się  
 Powitanie  
 Język  
 Linia wł. (N)  
 Kasowanie ogólne

**10 Spis Telef**

Według Nazwy  
 Według poz.Spisu  
 Zapisz  
 Edycja  
 Kasuj  
 Połączenia otrzymane  
 Wybierane numery  
 PołączUtrac.

### Przyciski nawigacyjne

Przyciski nawigacyjne umożliwiają dostęp do menu i sterowanie menu:



**Wejście do trybu menu i przewijanie opcji menu.**



**Potwierdzanie opcji.**

Niektóre opcje prowadzą do kolejnego menu.



**Powrót do poprzedniego menu lub anulowanie opcji.**



**Anulowanie opcji lub usuwanie pozycji.**

**Uwaga:** Jeśli przez minutę nie zostanie naciśnięty żaden przycisk, wyświetlacz telefonu automatycznie powróci do stanu gotowości.

---

## Włączanie i wyłączanie telefonu bezprzewodowego

### Włączanie



**Przytrzymaj wciśnięty, dopóki nie usłyszysz kliknięcia.**

Wyświetlacz zostanie włączony. Na krótką chwilę pojawi się tekst powitania, a następnie telefon rozpocznie szukanie sieci.

**Uwaga:** Jeśli telefon nie włączy się lub dioda LED znajdująca się w górnej części telefonu zacznie wolno migać czerwonym światłem, oznacza to, że bateria jest rozładowana. Naładuj baterię.

Po znalezieniu sieci telefon wygeneruje trzy krótkie dźwięki. Dioda LED będzie migać co sekundę zielonym światłem, a na wyświetlaczu pojawi się nazwa sieci.

**Uwaga:** Jeśli zostanie wyświetlony komunikat „Szukanie” lub „Brak Dost.”, oznacza to, że nie można wykonywać połączeń ani na nie odpowiadać.



## Wyłączenie

**Uwaga:** *Telefonu nie można wyłączyć podczas połączenia.*



**Naciśnij kilkakrotnie, aby wyświetlacz powrócił do stanu gotowości.**



**Przytrzymaj wciśnięty, dopóki wyświetlacz nie zgaśnie.**  
Telefon zostanie wyłączony.

## Połączenia przychodzące

Połączenie przychodzące jest sygnalizowane dzwonkiem i miganiem diody LED zielonym światłem.

W pierwszym wierszu wyświetlacza pojawia się informacja o tym, czy jest to połączenie zewnętrzne, czy też wewnętrzne:

DECT zewn. Połączenie zewnętrzne  
DECT wewn. Połączenie wewnętrzne w ramach firmy

W drugim wierszu jest wyświetlany numer rozmówcy (jeśli funkcja ta jest obsługiwana w sieci). Jeśli dany numer znajduje się w spisie telefonów, zamiast niego zostanie wyświetlona nazwa, pod którą został zapisany.

Przykładowe wskazania:



**Naciśnij, aby odebrać.**

***Uwaga:** Połączenia można odbierać w dowolnej chwili, niezależnie od tego, czy akurat trwa programowanie telefonu, czy też wpisywanie numeru itp.*

### Wyciszenie dzwonka

Jeśli telefon dzwoni w nieodpowiedniej chwili, można czasowo wyłączyć dzwonek:



**Naciśnij.**

**lub**

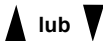

**Naciśnij dwukrotnie jeden z przycisków głośności.**

Połączenie przychodzące będzie sygnalizowane tylko miganiem diody LED zielonym światłem.



Aby odbierać połączenie:

### **Naciśnij, aby odebrać.**

Jeśli połączenie nie zostanie odebrane, na wyświetlaczu pojawi się liczba nieodebranych połączeń oraz ikona informacji o połączeniach:

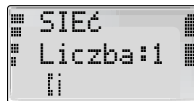

Abonent dzwoniący nie otrzyma żadnej odpowiedzi.

**Uwaga:** *Nie jest możliwe odrzucenie połączenia.*

### Wywołania przeniesione

Jeśli przychodzące wywołanie zostało przeniesione, na wyświetlaczu pojawi się numer lub nazwisko abonenta dzwoniącego, a w nawiasach numer wewnętrzny, z którego nastąpiło przeniesienie, na przykład:



### Kończenie połączenia



### **Naciśnij.**

W pierwszym wierszu jest wyświetlana nazwa sieci, w której jest zalogowany użytkownik. W drugim wierszu jest wyświetlany czas trwania ostatniego połączenia. W ostatnim wierszu jest wyświetlana aktualna godzina:

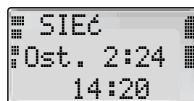

## Połączenia nieodebrane

**Uwaga:** Poniższa funkcja wymaga usługi CLIP (Calling Line Identification Presentation – prezentacja numeru linii wywołującej). Usługa CLIP musi być obsługiwana w sieci, w której pracuje dany telefon. Więcej informacji na ten temat można uzyskać od administratora systemu.

Telefon zapamiętuje w spisie telefonów maksymalnie 10 nieodebranych połączeń. Jeśli na tej liście znajdują się numery, można je wyświetlić lub wybrać, korzystając z opcji „PołączUtrac.”.

### Wybranie numeru z listy nieodebranych połączeń

Jeśli połączenie nie zostanie odebrane, na wyświetlaczu pojawi się liczba nieodebranych połączeń oraz ikona informacji o połączeniach.



**Wybierz opcję „Spis Telef” i naciśnij.**



**Wybierz opcję „PołączUtrac.” i naciśnij.**

Zostanie wyświetlona lista numerów i nazwisk (jeśli są zapisane w spisie telefonów).



**Naciśnij, aby wyświetlić godzinę lub datę połączenia.**

Naciśnij ponownie, aby przełączać między wyświetlaniem daty i godziny.

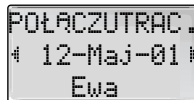

**Wybierz pozycję.**



**Naciśnij, aby wybrać.**

**Uwagi:** Jeśli dla funkcji połączenia zwrotnego nie są dostępne żadne nazwiska ani numery, zostanie wyświetlony komunikat „Pusta lista”.

Jeśli informacje o numerze abonenta dzwoniącego nie zostaną odebrane, pojawi się komunikat „Brak numeru”.

### Usuwanie pozycji

Aby, zamiast wybierać numer, usunąć daną pozycję:



**Wybierz opcję „Spis Telef” i naciśnij.**



**Wybierz opcję „PołączUtrac.” i naciśnij.**

Zostanie wyświetlona lista numerów i nazwisk (jeśli są zapisane w spisie telefonów).



**Wybierz pozycję.**



**Naciśnij, aby usunąć wybraną pozycję.**

---

## Połączenia odebrane

**Uwaga:** Poniższa funkcja wymaga usługi CLIP (Calling Line Identification Presentation – prezentacja numeru linii wywołującej). Usługa CLIP musi być obsługiwana w sieci, w której pracuje dany telefon. Więcej informacji na ten temat można uzyskać od administratora systemu.

W spisie telefonów jest przechowywanych 5 ostatnio odebranych numerów. Jeśli na liście tej znajdują się numery, można je wyświetlić lub wybrać, korzystając z opcji „Połączenia otrzymane”.

### Wybranie numeru z listy odebranych połączeń



**Wybierz opcję „Spis Telef” i naciśnij.**



**Wybierz opcję „Połączenia otrzymane” i naciśnij.**

Zostanie wyświetlona lista numerów i nazwisk (jeśli są zapisane w spisie telefonów).



### Wybierz pozycję.

Przy każdej pozycji listy w lewy górnym rogu jest wyświetlany numer oraz data i godzina odebrania połączenia:

```
OTRZYMANE 2
# 12-Maj-01 #
Jan
```



### Naciśnij, aby wybrać numer.

**Uwagi:** Jeśli dla funkcji oddzwonienia nie są dostępne żadne nazwiska ani numery, zostanie wyświetlony komunikat „Pusta lista”. Jeśli informacje o numerze abonenta dzwoniącego nie zostaną odebrane, pojawi się komunikat „Brak numeru”.

### Usuwanie wszystkich pozycji

Aby usunąć wszystkie zapisy odebranych połączeń ze spisu telefonów:



### Wybierz opcję „Spis Telef” i naciśnij.



### Wybierz opcję „Połączenia otrzymane” i naciśnij.



### Naciśnij, aby usunąć wszystkie pozycje z listy połączeń odebranych.

## Połączenia wychodzące

Czasami nie można dodzwonić się do jakiejś osoby. Prezentowane funkcje ułatwiają uzyskanie kontaktu z daną osobą w takiej właśnie sytuacji. Połączenie można także wykonać przy użyciu spisu telefonów. Patrz sekcja „[Spis telefonów](#)” na stronie 81.

### Wykonywanie połączeń

Połączenia wewnętrzne i zewnętrzne.



#### Wprowadź numer telefonu i naciśnij.

Może to być:

- numer wewnętrzny,
- numer zewnętrzny, gdzie 0 jest cyfrą dostępu do linii zewnętrznej.



**Naciśnij i przytrzymaj przez co najmniej przez jedną sekundę, aby wstawić pauzę, gdy trzeba poczekać na sygnał zgłoszenia centrali (słuchawka jest odłożona).**

Wybrany numer zostanie wyświetlony na wyświetlaczu. Telefon przejdzie do stanu „słuchawka podniesiona” i zostanie nawiązane połączenie. Gdy połączenie zostanie odebrane, na wyświetlaczu pojawi się numer lub nazwisko (jeśli funkcja ta jest obsługiwana w sieci). Wyświetlany będzie także czas trwania połączenia:

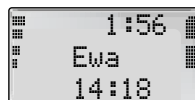

Jeśli połączenie zostanie przeniesione, na wyświetlaczu pojawi się numer lub nazwisko abonenta, który je odebrał (jeśli funkcja ta jest obsługiwana w sieci).



### Naciśnij, aby zakończyć połączenie.

Zostanie wyświetlony czas trwania połączenia:

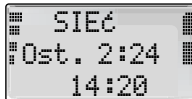

**Uwagi:** Błędną pozycję można poprawić, naciskając przycisk CLEAR.

Aby zrezygnować z wykonywania połączenia podczas wprowadzania numeru, należy nacisnąć przycisk NO.

Aby odebrać połączenie podczas wprowadzania numeru, wystarczy nacisnąć przycisk YES.

Używając numerów skróconych lub numerów VIP, połączenia można wykonywać szybciej. Patrz sekcja „[Numery skrócone](#)” na stronie 56.

### Słuchawka podniesiona

Aby wybrać numer przy podniesionej słuchawce:



### Wybierz opcję „Podn słuch”.



### Naciśnij.

Sygnal zgłoszenia centrali.



### Wybierz numer.

**Uwaga:** Wybierając numer w ten sposób, nie można używać przycisku CLEAR do usuwania cyfr.



### Naciśnij, aby zakończyć połączenie.

Na wyświetlaczu pojawi się czas trwania połączenia.



## Powtarzanie ostatnio wybranego numeru zewnętrznego

Podczas inicjowania połączenia zewnętrznego system automatycznie zapisuje wszystkie wybrane cyfry, niezależnie od tego, czy połączenie zostało nawiązane, czy nie.



### **Naciśnij, aby ponownie wybrać zapisany numer.**

Gdy abonent zewnętrzny odbierze połączenie, wybrany numer pojawi się na wyświetlaczu.

## Wybieranie numeru z listy ostatnio wybieranych numerów

W pamięci telefonu jest przechowywanych 15 ostatnio wybranych numerów. Każdy z nich można wybrać przy użyciu funkcji szybkiego wybierania lub listy ostatnio wybieranych numerów znajdującej się w spisie telefonów.

### Szybkie wybieranie numeru



### **Naciśnij i zaczekaj, aż zostanie wyświetlony numer lub nazwisko.**

Jeśli jest więcej niż jedna pozycja, na wyświetlaczu mogą pojawić się następujące informacje:

```
Zadzwoń?
#12-Maj-01 #
47632145
```



### **Przewiń listę i wybierz pozycję.**



### **Naciśnij, aby wyświetlić godzinę lub datę połączenia.**

Naciśnij ponownie, aby przełączać między wyświetlaniem daty i godziny.



### **Naciśnij, aby wybrać numer.**

**Uwaga:** Jeśli dla funkcji połączenia zwrotnego nie są dostępne żadne nazwiska ani numery, zostanie wyświetlony komunikat „Pusta lista”.

## Ponowne wybieranie numeru przy użyciu spisu telefonów



**Wybierz opcję „Spis Telef” i naciśnij.**



**Wybierz opcję „Wybierane numery” i naciśnij.**

Zostanie wyświetlony ostatnio wybrany numer i nazwisko (jeśli jest zapisane w spisie telefonów).



**Naciśnij, aby wyświetlić godzinę lub datę połączenia.**

Naciśnij ponownie, aby przełączać między wyświetlaniem daty i godziny.



**Wybierz numer i naciśnij.**

Określony numer zostanie wybrany. Numery można zapisać na stałe. Patrz sekcja „[Spis telefonów](#)” na stronie 81.

### Usuwanie wszystkich numerów

Aby usunąć wszystkie numery z listy ostatnio wybieranych numerów:



**Wybierz opcję „Spis Telef” i naciśnij.**



**Wybierz opcję „Wybierane numery” i naciśnij.**

Zostanie wyświetlony ostatnio wybrany numer i nazwisko (jeśli jest zapisane w spisie telefonów).



**Naciśnij, aby usunąć wszystkie ostatnio wybrane numery.**

---

## Automatyczne oddzwanianie

Wybrany numer wewnętrzny jest zajęty lub nikt nie odbiera.

**5**

**Naciśnij.**

Sygnal potwierdzenia.



**Naciśnij.**

Po zakończeniu bieżącego połączenia lub najbliższego nowego połączenia nastąpi automatyczne oddzwonienie z numeru wewnętrznego, który był zajęty lub nie odpowiadał. Połączenie to trzeba odebrać w ciągu ośmiu sekund, w przeciwnym wypadku usługa oddzwaniania zostanie anulowana.

## Zajęty numer wewnętrzny

Wybrany numer wewnętrzny jest zajęty.

### Kolejkowanie

Abonenta wybranego numeru wewnętrznego można powiadomić o próbie nawiązania połączenia specjalnym sygnałem (jeśli ta funkcja jest dostępna).

**4**

#### **Naciśnij, aby użyć funkcji kolejkowania.**

Trzymaj „słuchawkę podniesioną”. Gdy wywoływany abonent wewnętrzny zakończy bieżące połączenie, zostanie wywołany automatycznie.

***Uwaga:** Jeśli dalej słyszysz sygnał zajętości, oznacza to, że dla wybranego numeru wewnętrznego funkcja kolejkowania nie jest dostępna.*

### Ingerencja w połączenie

Istnieje możliwość włączenia się do trwającej rozmowy (jeśli ta funkcja jest dostępna).

**8**

#### **Naciśnij, aby zaingerować w połączenie.**

Pojawi się sygnał ingerencji i zostanie nawiązane połączenie. Jeśli słuchawka nie zostanie odłożona, a wywoływany abonent wewnętrzny zakończy bieżące połączenie, jego numer zostanie wybrany automatycznie.

***Uwaga:** Jeśli nadal słychać sygnał zajętości, oznacza to, że dany numer wewnętrzny nie umożliwia włączania się do rozmowy lub wybrany numer wewnętrzny jest zabezpieczony przed ingerencją.*

## Podczas połączeń

Systemy telekomunikacyjne BusinessPhone umożliwiają obsługiwanie połączeń na wiele różnych sposobów. Można wykonać zapytanie, przełączyć rozmowę lub utworzyć konferencję, wyłączyć mikrofon i dzwonek, zmienić tryb wybierania numerów lub zawiesić połączenie, aby zrobić coś innego.

---

### Informacje na wyświetlaczu podczas połączeń

Podczas połączeń w pierwszym wierszu jest wyświetlany czas trwania połączenia. W drugim wierszu jest wyświetlany numer telefonu rozmówcy (lub nazwisko, jeśli numer jest zapisany w spisie telefonów). W ostatnim wierszu jest wyświetlany całkowity czas trwania wszystkich połączeń:

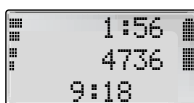

## Zapytanie

Podczas trwającej rozmowy można połączyć się z innym numerem wewnętrznym lub zewnętrznym.



### Naciśnij.

Pierwsze połączenie zostanie zawieszono. Teraz pierwszy rozmówca nie będzie słyszeć rozmowy z osobą trzecią.



### Wybierz numer osoby trzeciej.



### Naciśnij, aby zakończyć drugie połączenie.

Teraz można kontynuować pierwsze połączenie.

### Przełączanie się między rozmowami

Istnieje możliwość przełączania się między trwającymi rozmowami:



2

### Naciśnij, aby przełączyć się między rozmowami.



1

### Naciśnij, aby zakończyć.

Trwające połączenie zostanie zakończone. Połączona zostanie druga rozmowa.

**Uwaga:** Czasami konieczne jest dwukrotne naciśnięcie przycisku YES (przycisku R). Możliwość korzystania z funkcji zawieszania połączeń wewnętrznych lub przełączania rozmów na linie zewnętrzne zależy od używanej centrali prywatnej. Należy skontaktować się z administratorem systemu.

## Łączenie rozmowy

W trakcie rozmowy na linii wewnętrznej lub zewnętrznej można przełączyć ją na inny numer.



### **Naciśnij, aby zawiesić bieżące połączenie.**

Sygnał zgłoszenia centrali.

### **Wybierz numer osoby trzeciej.**

Połączenie można przełączyć, zanim zostanie odebrane, lub poczekać na jego odebranie.

**Uwaga:** Należy upewnić się, że połączenie zostało zestawione z właściwym numerem. Patrz sekcja „Użyteczne wskazówki”.



### **Naciśnij, aby połączyć rozmowę.**

Rozmowa zostanie połączona.

lub



### **Naciśnij, aby ponownie odebrać połączenie.**

### Łączenie rozmowy z zajęтым numerem wewnętrznym

Rozmowy można łączyć nawet z zajęтыми numerami wewnętrznymi. Rozmówca usłyszy wyciszony sygnał (oznaczający kolejkowanie) i połączenie będzie kontynuowane natychmiast po zakończeniu trwającego połączenia (jeśli funkcja kolejkowania jest dostępna).

### Oddzwanianie

Jeśli po połączeniu rozmowy zewnętrznej na wybrany numer wewnętrzny nie zostanie ona odebrana w określonym czasie, nastąpi oddzwonienie. Telefon zadzwoni ponownie.

## Konferencja

W trakcie rozmowy można utworzyć konferencję telefoniczną.



### Naciśnij.

Sygnal zgłoszenia centrali.



### Wybierz numer osoby trzeciej.



### Naciśnij, aby utworzyć konferencję trzech osób.

Telekonferencja dla trzech osób została utworzona. Trwająca konferencja jest sygnalizowana okresowo przez specjalny sygnał, który słyszą wszyscy jej uczestnicy.

### Powtórz tę procedurę, aby włączyć inne osoby do konferencji.

W ten sposób do rozmowy można przyłączyć maksymalnie sześć osób. Liczba rozmówców zewnętrznych zależy od konfiguracji systemu.



### Zakończ połączenie, aby przerwać swój udział w konferencji.

## Tryb wybierania numeru

Podczas korzystania z interaktywnych usług telefonicznych trzeba w odpowiedzi na przekazywane instrukcje naciskać określone przyciski (po wybraniu numeru). Jeśli telefon pracuje w trybie wybierania tonowego (DTMF), wystarczy naciskać przyciski wskazane przez usługę telefoniczną. Jeśli numery są wybierane impulsowo, po nawiązaniu połączenia należy ręcznie zmienić tryb wybierania numeru na tonowy:

**Uwaga:** Po zakończeniu połączenia telefon zostanie automatycznie przełączony na domyślny tryb wybierania.

### Zmiana trybu wybierania numeru na tonowy

Po nawiązaniu połączenia:

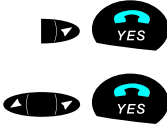

**Wybierz opcję „Func. Spec.” i naciśnij.**

**Wybierz opcję „Włącz DTMF” i naciśnij.**



Numer będzie wybierany tonowo.



**Naciśnij dowolny przycisk, aby odpowiedzieć.**

### Wysyłanie długich sygnałów wybierania tonowego

Niektóre usługi nie działają w trybie standardowego wybierania tonowego DTMF. Wymagają one długiego wybierania tonowego DTMF. W takim przypadku można tymczasowo zmienić długość sygnałów tonowych:

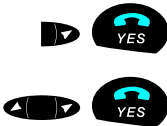

**Wybierz opcję „Func. Spec.” i naciśnij.**

**Wybierz opcję „Wys. tony” i naciśnij.**

Zostanie wyświetlona informacja o tym, że ta opcja jest wyłączona:

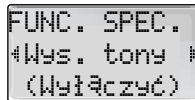

**Wybierz opcję „Włączone” i naciśnij.**

Podczas trwania połączenia będą wysyłane długie sygnały tonowe.



**Naciśnij dowolny przycisk, aby odpowiedzieć.**

Jeśli telefon DT570 jest ustawiony na wysyłanie długich sygnałów wybierania tonowego, długość wysyłanych sygnałów odpowiada temu, jak długo wciśnięty jest dany przycisk.



### Wysyłanie pauzy oczekiwania na sygnał zgłoszenia centrali

Aby wysłać pauzę oczekiwania na sygnał zgłoszenia centrali, gdy „słuchawka jest podniesiona”, należy wstawić pauzę podczas wybierania numeru.

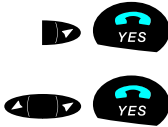

**Wybierz opcję „Spec. func.” i naciśnij.**

**Wybierz opcję „Pauza” i naciśnij.**

Zostanie wyświetlona mała litera „P” i wysłana pauza.

***Uwaga:** Wprowadzając numer przy „odłożonej słuchawce”, można wstawić pauzę, przytrzymując wciśnięty przez jedną sekundę przycisk gwiazdki.*

## Wyłączanie mikrofonu

Aby wyłączyć mikrofon podczas trwającego połączenia:



**Naciśnij i trzymaj.**

Zdalny rozmówca nie będzie słyszeć rozmowy trwającej w zajmowanym przez abonenta pomieszczeniu. Zostanie wyświetlona informacja potwierdzająca, że mikrofon jest wyłączony:

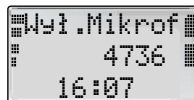

**Puść przycisk, aby wyłączyć mikrofon.**

Można kontynuować rozmowę.

***Uwaga:** Zaleca się korzystać z tej funkcji zamiast zawieszania połączenia. Zawieszone połączenie może zostać przekierowane na numer operatora bezpośrednio lub po pewnym czasie.*

## Notatnik

Podczas trwającej rozmowy wyświetlacza można używać jako notatnika, wprowadzając numer telefonu za pomocą klawiatury.

**Uwaga:** *Podczas połączenia zewnętrznego będą wysyłane sygnały DTMF.*



### **Wprowadź numer telefonu.**

Wprowadzone cyfry pojawią się na wyświetlaczu.

### **Naciśnij, aby zakończyć połączenie.**

Numer telefonu będzie nadal wyświetlany.

### **Naciśnij, aby zestawić połączenie z wyświetlanym numerem.**

## Przenoszenie wywołań

Gdy nie można odbierać połączeń lub aby odbierać połączenia pod innym numerem, można przenieść wywołania na inny numer. Jeśli istnieje konieczność natychmiastowej rozmowy z osobą, która przeniosła wywołania do niej kierowane, można użyć funkcji obejścia przeniesienia. W zależności od typu funkcji przekierowywania można także nagrać własne powitanie. Patrz sekcja „[Osobiste powitanie](#)” na stronie 55.

**Uwaga:** Połączenia można nadal normalnie wykonywać.

### Przekierowanie przy braku odpowiedzi

Administrator systemu może tak zaprogramować dany telefon bezprzewodowy, że gdy abonent nie może odbierać wywołań przychodzących (wewnętrznych lub zewnętrznych), są one automatycznie przekierowywane na zaprogramowany numer (czas domyślny: 14 s).

### Przekierowanie przy zajętości

Administrator systemu może tak zaprogramować dany telefon bezprzewodowy, że gdy abonent jest zajęty i ktoś chce się z nim połączyć (z numeru wewnętrznego lub zewnętrznego), wywołanie to jest automatycznie przekierowywane na zaprogramowany numer.

## Stałe przekierowanie

Funkcja ta realizuje przekierowywanie wywołań na zaprogramowany numer (np. do sekretariatu).

### Włączanie funkcji stałego przekierowania

✳ 2 1 # 

#### **Wybierz kolejno i naciśnij.**

Specjalny sygnał zgłoszenia centrali. Wszystkie połączenia z danym numerem wewnętrznym będą przekierowywane na zaprogramowany numer. Na wyświetlaczu pojawi się bieżący stan przekierowania.

### Anulowanie przekierowania

# 2 1 # 

#### **Wybierz kolejno i naciśnij.**

Specjalny sygnał zgłoszenia centrali.

---

## Indywidualne przekierowanie

Funkcja ta umożliwia przekierowywanie wywołań na numery wewnętrzne i zewnętrzne, np. dowolny numer w centrali, numer wewnętrzny kolegi, numer zewnętrzny lub wspólny numer skrócony (np. numer telefonu w samochodzie).

**Uwaga:** Aby zapobiec nadużywaniu tej funkcji, indywidualne przekierowania wywołań na numery zewnętrzne mogą być zablokowane dla danego numeru wewnętrznego. Patrz sekcja „Zabezpieczenia” na stronie 73.

### Programowanie i włączanie przekierowania na numer wewnętrzny

Funkcja ta umożliwia przekierowywanie wywołań na numer wewnętrzny.

✳ 2 1 ✳

#### **Wybierz kolejno.**

⊙ ⊙ ⊙  
⊙ ⊙ ⊙ #  
⊙ ⊙ ⊙

#### **Wprowadź nowy numer, na który mają być kierowane wywołania, i naciśnij.**

Sygnał potwierdzenia. Połączenia można nadal normalnie wykonywać. Specjalny sygnał zgłoszenia centrali przypomina o tym, że funkcja przenoszenia wywołań jest włączona.

**Naciśnij.**

**Uwaga:** Funkcji indywidualnego przekierowania na numer wewnętrzny nie można włączyć, jeśli włączona jest już funkcja indywidualnego przekierowania na numer zewnętrzny.

# 2 1 #

**Anulowanie przekierowania na numer wewnętrzny****Wybierz kolejno i naciśnij.**

Funkcja przekierowania indywidualnego jest wyłączona.

**Programowanie i włączanie przekierowania na nowy numer zewnętrzny**

Aby ustawić indywidualne przekierowanie na nowy numer zewnętrzny:

✖ 2 2 ✖

**Wybierz kolejno.**

0  
⓪⓪⓪  
⓪⓪⓪  
⓪⓪⓪  
⓪⓪⓪

**Wybierz cyfry dostępu do linii zewnętrznej i nowy numer zewnętrzny przekierowania.**

Maksymalnie 24 cyfry.

**Uwaga:** Jeśli sieć publiczna wymaga oczekiwania na drugi sygnał zgłoszenia centrali, naciśnij przycisk „✖”.

#

**Naciśnij, aby włączyć funkcję indywidualnego przekierowania.****Naciśnij.**

Sygnał potwierdzenia.

**Uwaga:** Z indywidualnego przekierowania połączeń na numer wewnętrzny można także korzystać za pośrednictwem funkcji DISA. Patrz sekcja „Inne użyteczne funkcje” na stronie 65.

# 2 2 #

**Anulowanie przekierowania na numer zewnętrzny****Wybierz kolejno i naciśnij.**

**Uwaga:** Zaprogramowany numer przekierowania nie jest usuwany z pamięci, przekierowanie jest po prostu wyłączone.

### Ponowne włączanie przekierowania na numer zewnętrzny

Funkcja ta umożliwia przekierowywanie połączeń na numer zewnętrzny.

✱ 2 2 ✱ #



**Wybierz kolejno, aby włączyć zaprogramowane przekierowanie na numer zewnętrzny.**

**Naciśnij.**

Połączenia można nadal normalnie wykonywać. Specjalny sygnał zgłoszenia centrali przypomina o tym, że funkcja przenoszenia wywołań jest włączona.

---

## Podążanie wywołania za abonentem

Jeśli telefon bezprzewodowy nie jest dostępny, można nadal odbierać połączenia, przekierowując je do wybranego miejsca. Aby włączyć funkcję podążania wywołania za abonentem, należy najpierw włączyć indywidualne przekierowanie.

### Włączanie funkcji podążania wywołania za abonentem

*Uwaga: Czynności opisane poniżej należy wykonać przy użyciu telefonu, do którego są przekierowywane wywołania.*

✱ 2 1 ✱



✱

**Wybierz kolejno.**

**Wybierz swój numer i naciśnij przycisk.**



#

**Wybierz nowy numer, na który mają być kierowane wywołania przychodzące, i naciśnij.**

Specjalny sygnał zgłoszenia centrali.



**Naciśnij.**

Anulowanie podążania wywołania za abonentem

Funkcję podążania wywołania za abonentem i indywidualne przekierowanie można także anulować, posługując się telefonem, przy użyciu którego połączenia były odbierane.

**# 2 1 \*****Wybierz kolejno.****Wybierz swój numer i naciśnij.**

Sygnał zgłoszenia centrali.

**Naciśnij.****Obejście przenoszenia wywołań**

Obejście przenoszenia wywołań pozwala na połączenie się z określonym numerem wewnętrznym, nawet jeśli zostało dla niego włączone przenoszenie wywołań.

**\* 6 0 \*****Wybierz kolejno.****Wybierz numer wewnętrzny i naciśnij przycisk.****Naciśnij.**

Nastąpi nawiązanie połączenia z wybranym numerem wewnętrznym, niezależnie od typu przenoszenia wywołań ustawionego dla tego numeru.

## Przekierowanie

Posługując się opcją menu „P-kierow.” można łatwo uaktywnić różne kody przekierowania, które są używane w danym systemie (np. \* 2 1 \*).

**Uwaga:** Aby korzystać z tej opcji, kody przekierowania należy zapisać jako zwykłe numery w spisie telefonów. Patrz sekcja „Spis telefonów” na stronie 81.



### Wybierz opcję „P-kierow.” i naciśnij.

Spis telefonów zostanie automatycznie uaktywniony.

### Naciśnij pierwszy znak odpowiedniego kodu przekierowania.

Na przykład w przypadku wyszukiwania kodu stałego przekierowania, który został zapisany w spisie telefonów pod nazwą „Stałe przekierowanie”, należy naciśnąć przycisk **7**, aby wprowadzić S, pierwszą literę kodu. Można wprowadzić więcej znaków.



### Naciśnij, aby potwierdzić.

Na wyświetlaczu pojawi się pierwsza pozycja ze spisu telefonów, która rozpoczyna się od wprowadzonych znaków.



### Wybierz żądany kod przekierowania.



### Wprowadź nowy numer, na który mają być kierowane połączenia, i naciśnij przycisk, aby go uaktywnić.

**Uwaga:** Aby anulować przekierowanie, należy wybrać żądany kod przekierowania przy użyciu opcji „P-kierow.”. Dostępność tej funkcji zależy od ustawień systemu. Więcej informacji na ten temat można uzyskać od administratora systemu.



# Informacje

Gdy abonent jest nieobecny przez pewien czas (np. jest na spotkaniu, na wakacjach, na obiedzie lub jest chory), przy użyciu tej funkcji można powiadamiać o powodach jego nieobecności osoby, które się z nim kontaktują telefonicznie.

***Uwaga:** Jeśli włączona jest funkcja przekierowania z osobistym powitaniem, osoby dzwoniące usłyszą to powitanie zamiast informacji o przyczynach nieobecności.*

Osoby dzwoniące można powiadamiać o przyczynach nieobecności na wiele sposobów:

## **1 Zaprogramowane teksty**

Wprowadź informacje o przyczynach nieobecności oraz datę i godzinę powrotu. U osób dzwoniących z aparatów wewnętrznych informacje te pojawiają się na wyświetlaczu telefonu (jeśli aparat nie ma wyświetlacza, usłyszą oni informację głosową). Połączenia zewnętrzne zostaną przekierowane do operatora, który także ma dostęp do informacji o powodach nieobecności.

## **2 Informacje głosowe**

Nagraj wiadomość głosową zawierającą informacje o przyczynach nieobecności. Osoby dzwoniące z aparatów wewnętrznych usłyszą wiadomość w słuchawce lub w głośniku. Połączenia zewnętrzne zostaną przekierowane do operatora, który także ma dostęp do informacji o powodach nieobecności.

## Wprowadzanie informacji

Zapisywanie zaprogramowanego tekstu lub informacji głosowych.

✳ 2 3 ✳

**Wybierz kolejno, aby przejść do trybu informacji.**

### Zaprogramowane teksty

⊙ ⊙ ⊙  
⊙ ⊙ ⊙  
⊙ ⊙ ⊙  
⊙ ⊙ ⊙

**Wprowadź „Kod”.**

⊙ ⊙ ⊙  
⊙ ⊙ ⊙  
⊙ ⊙ ⊙  
⊙ ⊙ ⊙

**Wprowadź „Informacje dodatkowe”, korzystając z poniższej tabeli.**

	<i>Kod</i>	<i>Informacje dodatkowe</i>
Czas powrotu	1	godzina (00–23) minuty (00–59)
Data powrotu	2	miesiąc (01–12) dzień (01–31)
Posiłek	3	powrót, godzina minuty
Spotkanie	4	powrót, godzina minuty
Urlop	5	powrót, miesiąc dzień
Choroba	6	powrót, miesiąc dzień



**Naciśnij, aby zatwierdzić wprowadzone informacje.**

Zaprogramowane informacje o przyczynie nieobecności pojawiają się na wyświetlaczu.

*Przykład: Dni wolne, wracam 27 czerwca.*

✳ 2 3 ✳

**Naciśnij.**

5

**Wprowadź „Kod”.**

0 6 2 7

**Wprowadź miesiąc i dzień.**

⊙ ⊙ ⊙  
⊙ ⊙ ⊙  
⊙ ⊙ ⊙  
⊙ ⊙ ⊙

**Wprowadź czas powrotu (opcjonalnie).**

Jeśli nie jest on znany, można pominąć ten punkt.



**Naciśnij.**

Zostanie wygenerowany sygnał potwierdzenia; wprowadzone informacje staną się aktywne.

Informacje głosowe

\* 2 3 \*

**Wybierz kolejno, aby przejść do trybu informacji.**

9

**Naciśnij i zacznij mówić.****Naciśnij.**

\*

**Naciśnij, aby odtworzyć nagrałą wiadomość.**

9

**Naciśnij i zacznij mówić, aby ponownie nagrać wiadomość.**

#

**Naciśnij, aby wysłać.**

Zostanie wygenerowany sygnał potwierdzenia; wprowadzone informacje staną się aktywne.

***Uwaga:** Aby sprawdzić udostępniane informacje, należy wybrać własny numer wewnętrzny.*

## Zapisywanie informacji

Gdy informacja jest aktywna:

# 2 3 \* #

**Wybierz kolejno.****Naciśnij.**

Sygnał potwierdzenia. Informacja została wyłączona i zapisana w celu późniejszego użycia.

Użycie zapisanej informacji

Gdy informacja nie jest aktywna:

\* 2 3 \* #

**Wybierz kolejno, aby uaktywnić zapisaną informację.****Naciśnij.**

Sygnał potwierdzenia. Informacja jest aktywna.

## Usuwanie informacji

**# 2 3 #**

**Wybierz, aby usunąć informację.**



**Naciśnij.**  
Sygnał potwierdzenia.

## Wiadomości wewnętrzne

Gdy wybrany numer wewnętrzny jest zajęty lub nikt nie odpowiada, można wysłać prośbę o oddzwonienie lub wiadomość głosową. W sekcji tej znajdują się także informacje na temat nagrywania osobistych wiadomości głosowych i sposobu ich wysyłania.

### Ochrona hasłem

Gdy system obsługi wiadomości jest otwierany po raz pierwszy (można to zrobić tylko z własnego telefonu), może pojawić się konieczność zmiany hasła, jeśli ma ono wartość domyślną (0000).

*Uwaga: W niektórych systemach można używać domyślnego hasła.*

### **Postępuj zgodnie ze wskazówkami głosowymi.**

Wprowadź nowe hasło, zatwierdź je i zapisz. Jeśli wprowadzone zostanie hasło domyślne, konieczne będzie ponowne wykonanie powyższej operacji.



### **Naciśnij**

**lub**

### **Kontynuuj korzystanie z funkcji obsługi wiadomości.**

Aby ponownie zmienić hasło, można użyć systemu obsługi wiadomości lub funkcji „Wybór hasła” na stronie 74.

## Wysyłanie wiadomości

Wybrany numer wewnętrzny jest zajęty lub nikt nie odpowiada.

Są dwie możliwości:

### 1 Wiadomość z oddzwaniem

### 2 Wiadomość głosowa

Patrz także sekcja „[System poczty głosowej](#)” na stronie 52.

#### Oddzwanie

**9 #**

**Naciśnij kolejno, aby wysłać wiadomość typu „Zadzwoń do mnie”.**

#### Wiadomość głosowa

Zamiast oddzwaniać, można wysłać wiadomość głosową:

**9 9**

**Naciśnij i zacznij mówić.**

**✖**

**Naciśnij, aby odtworzyć wiadomość.**

**9**

**Naciśnij i zacznij mówić, aby ponownie nagrać wiadomość.**

**#**

**Naciśnij, aby wysłać.**

## Sprawdzanie i zapisywanie otrzymanych wiadomości

Otrzymanie wiadomości jest sygnalizowane krótkim dźwiękiem oraz pojawieniem się ikony wiadomości (koperty) na wyświetlaczu. Do powiadamiania o oczekującej wiadomości może być także używany specjalny sygnał, jeśli jest zaprogramowany.

Otrzymane wiadomości dzielą się na trzy kategorie:

- Nowe wiadomości (nieodsluchane ani nieprzeczytane)
- Wiadomości odsluchane/przeczytane
- Wiadomości zapisane

Wiadomości głosowe można także przesyłać na inne numery skrzynek głosowych (indywidualne lub wspólne). Patrz sekcja „[Przekazywanie wiadomości głosowej](#)” na stronie 50.

**Uwaga:** *Wiadomości są usuwane z systemu po upływie pewnego czasu. Czas ten zależy od kategorii, do której należy wiadomość. Więcej informacji na ten temat można uzyskać od administratora systemu.*

Przy użyciu telefonu DT570 można odbierać dwa różne typy wiadomości: wiadomości wywoławcze i wiadomości głosowe. Nowa wiadomość wywoławcza jest wyświetlana automatycznie. W celu sprawdzenia wiadomości głosowych należy połączyć się ze skrzynką głosową. Informacje na temat typów wiadomości dostępnych w danej sieci można uzyskać od administratora systemu.

## Wiadomości typu „Zadzwoń do mnie” i wiadomości głosowe

✖ 59 #



**Wybierz kolejno.**

**Naciśnij.**

Otrzymane wiadomości można sprawdzać i zapisywać. Można zapisać maksymalnie 20 wiadomości.

Wiadomości głosowe można będzie odsluchać w słuchawce. Wiadomości „Zadzwoń do mnie” powodują automatyczne nawiązanie połączenia z nadawcą (tych wiadomości nie można zapisywać).

**Uwaga:** W przypadku niektórych konfiguracji przed pobraniem wiadomości należy wprowadzić hasło. Patrz sekcja „Zabezpieczenia” na stronie 73.

## Wiadomości wywoławcze

Przy użyciu telefonu bezprzewodowego można odbierać ważne wiadomości składające się z maksymalnie 160 znaków alfanumerycznych. Ostatnie 10 wiadomości jest zapisanych w sposób umożliwiający ich szybkie wyświetlenie, więc nie można ich przeoczyć.

### Odbiór wiadomości wywoławczej

Odbiór nowej wiadomości jest sygnalizowany sygnałem dźwiękowym i miganiem diody LED, znajdującej się w górnej części telefonu, czerwonym światłem.

Jeśli telefon DT570 jest w stanie gotowości, odebrana nowa wiadomość wywoławcza zostanie wyświetlona automatycznie.

Jeśli nowa wiadomość zostanie odebrana podczas połączenia, na wyświetlaczu pojawi się ikona nowej wiadomości:

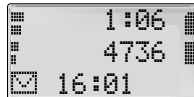

**Uwaga:** Ikona nowej wiadomości jest wyświetlana tak długo, aż wszystkie wiadomości zostaną odczytane.

### Odczyt wiadomości wywoławczej



Wybierz opcję „Poczta” i naciśnij.



Wybierz opcję „Do pagera”.

Zostanie wyświetlona liczba nowych wiadomości (w nawiasach):

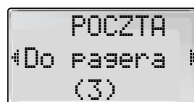



**Naciśnij.**

Zostaną wyświetlone informacje o wiadomości. W pierwszym wierszu zostanie wyświetlony jeden z następujących znaczników wiadomości:

Potwierdź	Wymagane jest potwierdzenie.
Nowa	Wiadomość nie została jeszcze odczytana.
Stara	Wiadomość została odczytana i potwierdzona, jeśli było to konieczne.

W drugim wierszu jest wyświetlana godzina odebrania wiadomości, a w ostatnim wierszu jest wyświetlane nazwisko lub numer telefonu nadawcy, na przykład:

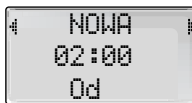
**Przejrzyj wiadomości i naciśnij, aby odczytać wiadomość.**

Użyj przycisków przewijania do przeglądania wierszy tekstu.

Wybierz jedną z poniższych opcji:

**Zakończ czytanie wiadomości.****Usuń wiadomość.**

**Uwaga:** Aby zachować wiadomość, należy nacisnąć przycisk NO zamiast YES. Więcej informacji o usuwaniu wiadomości wywoławczych można znaleźć w sekcji „[Usuwanie wiadomości wywoławczych](#)” na stronie 49.

**Usuwanie wiadomości wywoławczych**

Jeśli zostanie odebranych więcej niż 10 wiadomości wywoławczych, najstarsza odczytana wiadomość zostanie automatycznie usunięta. Użytkownik może również sam usuwać wiadomości wywoławcze:

**Wybierz opcję „Poczta” i naciśnij.****Wybierz opcję „Do pagera” i naciśnij.****Wybierz wiadomość, która ma być usunięta, i naciśnij.**



**Naciśnij.**

Pojawi się prośba o potwierdzenie zamiaru usunięcia wiadomości wywoławczej.

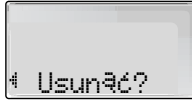

**Naciśnij, aby usunąć wiadomość.**

Zostanie wyświetlona informacja potwierdzająca usunięcie wiadomości wywoławczej.

**Uwaga:** Wiadomość wywoławczą można również usunąć bezpośrednio po jej odczytaniu. Patrz sekcja „[Odczyt wiadomości wywoławczej](#)” na stronie 48.

---

## Przekazywanie wiadomości głosowej

Otrzymane wiadomości głosowe (znajdujące się w indywidualnej skrzynce głosowej) można przesyłać na inne numery skrzynek (indywidualne lub wspólne). Jeśli wiadomość głosowa jest przesyłana do indywidualnej skrzynki głosowej, numer skrzynki głosowej jest taki sam, jak numer wewnętrzny. Patrz także sekcja „[System poczty głosowej](#)” na stronie 52.

✖ **59#**

**Wybierz kolejno.**

**Uwaga:** W przypadku niektórych konfiguracji przed pobraniem wiadomości należy wprowadzić hasło. Patrz sekcja „[Zabezpieczenia](#)” na stronie 73.

**Postępuj zgodnie ze wskazówkami głosowymi.**

Można wysyłać nowe, odsłuchane lub zapisane wiadomości głosowe.

**Uwaga:** Przesłana wiadomość jest kopią, tzn. można ją usunąć, nie usuwając wiadomości oryginalnej.

**Aby wysłać wiadomość do innej skrzynki głosowej, należy ponownie wykonać powyższe czynności.**



**Naciśnij, aby zakończyć procedurę.**

## Dyktafon

Przy użyciu funkcji dyktafonu można nagrywać i odbierać osobiste wiadomości głosowe. Wiadomość z dyktafonu jest traktowana jak zwykła wiadomość. Informacje na temat pobierania wiadomości z dyktafonu można znaleźć w sekcji „[Sprawdzenie i zapisywanie otrzymanych wiadomości](#)” na stronie 47.

### Nagrywanie wiadomości

Rozpoczynanie nagrywania:

\* 5 8 #



**Wybierz kolejno i nagraj wiadomość.**

Maksymalny czas nagrania wynosi 4 minuty i 15 sekund.

**Naciśnij.**

Wybierz jedną z poniższych opcji:

\*

**Naciśnij, aby odtworzyć wiadomość.**

9

**Naciśnij i zacznij mówić, aby ponownie nagrać wiadomość.**



**Odlóż słuchawkę, aby zakończyć nagrywanie i zapisać wiadomość.**

## System poczty głosowej

Osoby dzwoniące pod numer danego abonenta podczas jego nieobecności mogą zostawić wiadomość w jego indywidualnej skrzynce głosowej. Każdy abonent może także nagrać własne powitanie. Patrz sekcja „[Osobiste powitanie](#)” na stronie 55.

Gdy system obsługi wiadomości jest otwierany po raz pierwszy (można to zrobić tylko z własnego telefonu), może pojawić się konieczność zmiany hasła, jeśli ma ono wartość domyślną (0000). Patrz sekcja „[Ochrona hasłem](#)” na stronie 45.

System poczty głosowej stanowi część systemu obsługi wiadomości.

---

## System indywidualnej poczty głosowej

Osoby dzwoniące pod dany numer mogą zostawić wiadomości w indywidualnej skrzynce głosowej.

### Włączanie

Przekierowanie numeru wewnętrznego na system poczty głosowej.

✖ 2 1 ✖



**Wybierz kolejno.**

### **Wybierz numer systemu poczty głosowej.**

Informacje na temat zdefiniowanego numeru systemu poczty można uzyskać od administratora systemu.



**Naciśnij.**

Sygnal potwierdzenia.

### Wyłączenie

# 2 1 #



**Wybierz kolejno.**

**Naciśnij.**

Sygnal potwierdzenia.

### Wewnętrzne pobieranie wiadomości

Gdy na wyświetlaczu pojawi się ikona wiadomości, wykonaj następujące czynności:

\* 5 9 #



**Wybierz kolejno.**

**Naciśnij.**

Patrz sekcja „[Sprawdzanie i zapisywanie otrzymanych wiadomości](#)” na stronie 47.

### Zewnętrzne pobieranie wiadomości

Pobieranie wiadomości za pośrednictwem linii zewnętrznej:



**Wybierz numer firmy.**



**Wybierz numer systemu indywidualnej poczty głosowej.**

Podczas tej procedury pojawi się prośba o wybranie numeru wewnętrznego i podanie hasła.

Będąc poza firmą, można korzystać z następujących funkcji skrzynki głosowej:

- Zmiana hasła
- Sprawdzanie i zapisywanie otrzymanych wiadomości
- Przekazywanie wiadomości głosowej
- Wysyłanie wiadomości
- Powiadamianie na numer zewnętrzny
- Osobiste powitanie

## Powiadamianie na numer zewnętrzny

Dzięki tej funkcji system obsługi wiadomości może powiadomić abonenta o otrzymaniu nowych wiadomości głosowych. Można określić numer zewnętrzny, pod który system ma dzwonić w zaprogramowanym czasie lub natychmiast po otrzymaniu wiadomości.

**Uwaga:** Funkcja ta może być ograniczona lub może nie być dostępna. Informacje na temat dostępności tej funkcji można uzyskać od administratora systemu.

Abonent może być powiadamiany na dwa sposoby (w zależności od ustawień systemu):

*Powiadamianie z dostępem do skrzynki głosowej:*

Odbiór powiadomienia jest potwierdzany za pomocą hasła (hasło musi być inne niż domyślne – 0000). Patrz sekcja „Wybór hasła” na stronie 74.

*Powiadamianie bez dostępu do skrzynki głosowej:*

Abonent słyszy krótką informację o tym, że ktoś zostawił wiadomość w skrzynce. Przyjęcie powiadomienia potwierdza się, naciskając dowolny przycisk. Aby pobrać wiadomość, należy oddzwonić do systemu poczty głosowej.

**Uwaga:** Jeśli powiadomienie nie zostanie potwierdzone w ustalonym czasie, połączenie zostanie przerwane i ponownie nawiązane później. Informacje na temat zaprogramowanej liczby prób powiadomienia można uzyskać od administratora systemu.

### Programowanie powiadomienia na numer zewnętrzny

✖ **59#**

**Wybierz kolejno.**

**Uwaga:** W przypadku niektórych konfiguracji może być konieczne podanie hasła.

#### **Postępuj zgodnie ze wskazówkami głosowymi.**

Istnieje możliwość zaprogramowania numeru zewnętrznego, pod który mają być wysyłane powiadomienia, i czasu powiadamiania, oraz włączenia lub wyłączenia tej funkcji. Numer zewnętrzny (w tym cyfry dostępu do linii zewnętrznej) może składać się maksymalnie z 24 cyfr. Czas należy wprowadzić w formacie 24-godzinnym, np. godzinie 20:30 odpowiada wartość 2030. Wprowadzone wartości są automatycznie zaokrąglane do pełnych kwadransów, na przykład wartość 2013 zostanie zaokrąglona do wartości 2015.

**Uwaga:** Numer, pod który ma być wysłane powiadomienie, i czas powiadomienia należy zaprogramować przed włączeniem funkcji powiadamiania.



**Naciśnij, aby zakończyć procedurę.**

## Osobiste powitanie

W zależności od typu przekierowania, które ma być włączone, można zdefiniować trzy różne osobiste powitania. Przekierowanie może być włączane, gdy nie ma odpowiedzi lub numer jest zajęty, albo może to być aktywne przekierowanie bezpośrednie.

✖ 59 #

**Wybierz kolejno.**



**Naciśnij.**

W przypadku określonej konfiguracji systemu trzeba podać hasło.

2

**Naciśnij, aby skonfigurować osobiste powitanie.**



**Wprowadź kod przekierowania.**

Wybierz jedną z opcji podanych na następnej stronie i postępuj zgodnie ze wskazówkami głosowymi.

<i>Rodzaj przekierowania</i>	<i>Kod</i>
Powitanie dla przekierowania, gdy numer jest zajęty	1
Powitanie dla przekierowania, gdy nie ma odpowiedzi	2
Powitanie dla przekierowania indywidualnego	3

#

**Naciśnij, aby zapisać nagrane powitanie.**

Po włączeniu przekierowania nagrane powitanie zostanie odtworzone następnej osobie próbującej połączyć się z danym numerem.



**Naciśnij, aby zakończyć.**

**Uwaga:** Jeśli włączone jest przekierowanie z osobistym powitaniem, osoby dzwoniące usłyszą to powitanie zamiast informacji o przyczynach nieobecności.

## Numery skrócone

Dzięki numerom skróconym można wykonywać połączenia, naciskając tylko kilka przycisków.

Często używane numery zewnętrzne są przechowywane w centrali jako wspólne numery skrócone.

Przyciskom od „0” do „9” można przypisać maksymalnie 10 indywidualnych numerów skróconych (najczęściej używanych osobistych numerów zewnętrznych).

---

## Wspólne numery skrócone

Numery zewnętrzne są przechowywane centralnie w systemach telekomunikacyjnych BusinessPhone. Wspólne numery skrócone można wybierać z dowolnego aparatu wewnętrznego, do którego są przypisane odpowiednie uprawnienia.



### **Wybierz wspólny numer skrócony.**

Numer można znaleźć w książce telefonicznej.

### **Naciśnij, aby wykonać połączenie.**



## Indywidualne numery skrócone

Najczęściej używane numery zewnętrzne można zaprogramować i szybko wybierać, używając przycisków od „0” do „9”.



**Naciśnij i wprowadź numer skrócony.**

Numer z przedziału od 0 do 9. Sygnał potwierdzenia.

**Naciśnij, aby wykonać połączenie.**

### Programowanie indywidualnego numeru skróconego

Przypisywanie numerów zewnętrznych przyciskom od 0 do 9.

\* 5 1 \*

**Przejdź do trybu programowania.**



**Wybierz numer skrócony (przyciski 0–9) i naciśnij przycisk.**



**Wybierz cyfry dostępu do linii zewnętrznej, a następnie wybierz numer i naciśnij.**

Numer może składać się maksymalnie z 24 cyfr.

*Uwaga: Jeśli sieć publiczna wymaga oczekiwania na drugi sygnał zgłoszenia centrali, naciśnij przycisk „\*”.*



**Naciśnij.**

Sygnał potwierdzenia.

### Anulowanie określonego indywidualnego numeru skróconego

# 5 1 \*

**Wybierz kolejno.**



**Wybierz numer skrócony (przyciski 0–9) i naciśnij.**

Sygnał potwierdzenia.

### Anulowanie wszystkich indywidualnych numerów skróconych

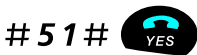

**Wybierz kolejno.**

Sygnał potwierdzenia.

## Wybieranie według nazwy

Istnieje możliwość nawiązania połączenia z wybraną osobą poprzez wprowadzenie pierwszego znaku (znaków) nazwiska, a następnie przewinięcie listy w celu wyszukaniażądanego nazwiska i numeru.

*Przykład:* Wybierz „Kinga” (nr wewn. 123):

**5**

**Naciskaj, aż na wyświetlaczu pojawi się litera „K”.**

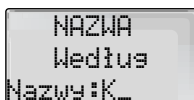

Użyj przycisku CLEAR, aby poprawić błędnie wprowadzony znak.



**Naciśnij, aby potwierdzić.**

Na wyświetlaczu pojawi się pierwsze nazwisko w spisie telefonów, które rozpoczyna się od wprowadzonych znaków, na przykład:



W drugim wierszu zostanie wyświetlona pozycja w spisie telefonów, a w ostatnim wierszu numer telefonu.

***Uwaga:** Jeśli w spisie telefonów nie ma pozycji rozpoczynających się od wybranego znaku, zostanie wyświetlone nazwisko rozpoczynające się od kolejnego znaku.*



**Przewiń listę nazwisk w górę lub w dół, aby wyszukać imię „Kinga”.**

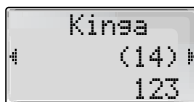

**Zatwierdź. Zostanie wybrany numer Kingi.**

***Uwaga:** Naciśnij przycisk CLEAR zamiast YES, aby przeprowadzić edycję numeru przed jego wybraniem. W każdej chwili można nacisnąć przycisk NO, aby anulować proces i wyjść z menu.*

## Wybieranie numeru VIP

Numery telefonów, które są zapisane w pozycjach od 1 do 9 spisu telefonów użytkownika, można bardzo łatwo wybierać. Na pozycjach tych można umieścić ważne i często używane numery.



**Naciśnij przycisk od 1 do 9.**

Numer odpowiada pozycji w osobistym spisie telefonów.

**Naciśnij, aby wybrać numer telefonu ze spisu telefonów.**



**Naciśnij, aby wybrać numer.**

## Wybieranie numeru według pozycji

Połączenie można szybko wykonać, wybierając pozycję ze spisu telefonów, a następnie przewijając listę w celu wyszukania odpowiedniego nazwiska i numeru.

*Przykład:*

Wybierz „Michał” (pozycja 12 w osobistym spisie telefonów):

**12 #**



**Wprowadź numer pozycji.**

W tym przykładzie numer Michała jest zapisany na pozycji 12.

**Naciśnij, aby wybrać numer.**

## Wybieranie według pozycji w firmowym spisie telefonów

Jeśli w telefonie został ustawiony firmowy spis telefonów, połączenie można szybko wykonać, wybierając pozycję ze spisu telefonów, a następnie przewijając listę w celu wyszukania odpowiedniego nazwiska i numeru. Więcej informacji o firmowym spisie telefonów można uzyskać od administratora systemu.

*Przykład:* Wybierz „Julia” (pozycja 345 w firmowym spisie telefonów):

#

**Przytrzymaj wciśnięty, dopóki na wyświetlaczu poniżej wskaźnika stanu baterii nie pojawi się ikona # pozycji firmowych:**

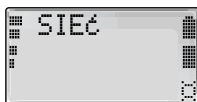

**3 4 5 #**

**Wprowadź numer pozycji i naciśnij.**

W tym przykładzie jest to pozycja 345 zawierająca numer Julii.



**W razie potrzeby przewiń listę w górę lub w dół, aby znaleźć żadaną pozycję.**



**Naciśnij, aby wybrać numer.**

# Funkcje grupowe

Podczas wspólnej pracy w grupie bardzo użyteczne mogą okazać się przedstawione poniżej funkcje grupowe.

---

## Wywoływanie grupy

Numer telefonu można dodać do jednej lub kilku grup wywoławczych. Wszystkim członkom grupy wyboru wolnego abonenta przypisany jest jeden wspólny numer w centrali. Można zaprogramować 16 grup wywoławczych. Każda z nich może mieć od 1 do 20 członków. Do grupy można włączyć numer wewnętrzny, konsolę operatora lub numer fikcyjny. Szczegółowe informacje na temat tej funkcji można uzyskać od administratora systemu. (Grupa taka bywa często nazywana grupą PBX lub grupą wyboru wolnego abonenta).

**Uwaga:** *Do grupy wyboru wolnego abonenta może należeć maksymalnie osiem numerów telefonów bezprzewodowych (w tym układy tandemowe).*

Wywołania do grupy wyboru wolnego abonenta są kierowane do wolnych numerów wewnętrznych należących do grupy. Kolejność wywoływania numerów w grupie można zmienić w taki sposób, aby odpowiadała preferencjom użytkowników. Jeśli wszystkie numery członków grupy są zajęte, przychodzące wywołania są ustawiane w kolejce. Jeśli nikt nie odbierze telefonu w zaprogramowanym czasie, wywołanie zostanie przeniesione na zaprogramowany numer (np. na numer operatora).

**Uwaga:** *Jeśli wszystkie numery należące do grupy wyboru wolnego abonenta są zajęte, funkcja oddzwaniania i funkcja ingerencji w połączenie nie są dostępne.*

### Logowanie

Aby można było odbierać wywołania do grupy wyboru wolnego abonenta, należy się najpierw zalogować.

Logowanie się w jednej grupie wyboru wolnego abonenta.

✖ 2 8 ✖

○○○  
○○○ #  
○○○  
○○○



**Wybierz kolejno.**

**Wprowadź numer grupy wyboru wolnego abonenta i naciśnij.**

Informacje na temat skonfigurowanego numeru można uzyskać od administratora systemu.

**Naciśnij.**

Sygnal potwierdzenia.

Logowanie się we wszystkich grupach wyboru wolnego abonenta.

✖ 2 8 ✖ ✖ #



**Wybierz kolejno.**

**Naciśnij.**

Sygnal potwierdzenia.

### Odbieranie połączeń

Na wyświetlaczu domyślnie wyświetlany jest numer grupy wyboru wolnego abonenta. Jeśli na wyświetlaczu wymagany jest inny układ danych, należy skontaktować się z administratorem systemu.



**Wywołania do grupy wyboru wolnego abonenta należy odbierać w zwykły sposób.**

### Wylogowanie

Wylogowanie z jednej grupy wyboru wolnego abonenta.

**# 2 8 \***



**Wybierz kolejno.**

**Wprowadź kod grupy wyboru wolnego abonenta i naciśnij.**

Informacje na temat skonfigurowanego numeru można uzyskać od administratora systemu.

**Naciśnij.**

Sygnal potwierdzenia.

***Uwaga:** Jeśli użytkownik jest zalogowany w wielu grupach wyboru wolnego abonenta i wyloguje się z jednej z nich, na wyświetlaczu pojawi się specjalny komunikat:*

Wylogowanie ze wszystkich grup wyboru wolnego abonenta.

**# 2 8 \* \* #**



**Wybierz kolejno.**

**Naciśnij.**

Sygnal potwierdzenia.

---

## Przejmowanie wywołań w grupie

Każdy członek grupy przejmowania wywołań może odebrać dowolne wywołanie kierowane do członków grupy. Wywołania takie można odebrać, wybierając specjalny numer odbiorczy. Informacje na temat skonfigurowanego numeru można uzyskać od administratora systemu.



**Wprowadź kod przejmowania wywołań w grupie.**

Kod przejmowania wywołań w grupie można uzyskać od administratora systemu.

**Naciśnij.**

## Wspólny dzwonek

Funkcja wspólnego dzwonka umożliwia odbieranie wywołań kierowanych do numeru zaprogramowanego jako wspólny dzwonek z dowolnego numeru wewnętrznego w systemie (w tym numeru operatora).



### **Wprowadź kod odbierania połączenia dla wspólnego dzwonka.**

Kod odbierania połączenia dla wspólnego dzwonka można uzyskać od administratora systemu.



### **Naciśnij.**

Jeśli co najmniej dwie osoby będą jednocześnie próbowały odebrać wywołanie numeru wspólnego dzwonka, tylko pierwsza osoba je odbierze. Użytkownicy innych aparatów usłyszą sygnał „numer niedostępny”. To samo stanie się, jeśli kod odbierania połączenia dla wspólnego dzwonka zostanie wybrany, gdy pod numerem wspólnego dzwonka nie będzie oczekiwało żadne wywołanie.



## Inne użyteczne funkcje

Korzystanie z tych funkcji powoduje wzrost wydajności. Na przykład można ustawić przypomnienia dotyczące ważnych spotkań lub umieścić wydatki związane z połączeniami zewnętrznymi na osobnych kontach. Jest także wiele innych możliwości.

---

### Przypomnienie

Telefon można ustawić w taki sposób, aby przypominał o dowolnym terminie przypadającym w ciągu najbliższych 24 godzin (można ustawić kilka przypomnień).

✳ 3 2 ✳

**Wybierz kolejno.**



**Wybierz godzinę przypomnienia i naciśnij przycisk.**

Godzina (00–23) + minuty (00–59).

**Naciśnij.**

Sygnal potwierdzenia. O ustawionej godzinie telefon zadzwoni, generując sygnał przypomnienia.

**Uwaga:** Sygnal zajętości oznacza, że dla danego numeru wewnętrznego nie można ustawić przypomnienia.

### Anulowanie przypomnienia

# 3 2 #

**Wybierz kolejno, aby anulować wszystkie ustawienia.**



**Naciśnij.**

Sygnal potwierdzenia.

## Kod konta rozliczeniowego

Dzięki tej funkcji kosztami rozmów telefonicznych można obciążać różne konta. W zależności od konfiguracji systemu można posługiwać się tylko kodami kont rozliczeniowych ze zweryfikowanej listy lub własnymi kodami kont rozliczeniowych. Należy pamiętać o następujących warunkach:

- Przy użyciu zweryfikowanego kodu konta rozliczeniowego można ograniczyć wykonywanie połączeń z numerami zewnętrznymi (ale nie z określonym numerem lub obszarem). Każda osoba, która może wykonywać połączenia zewnętrzne, otrzyma kod konta rozliczeniowego, którego będzie musiała używać przy wykonywaniu połączenia zewnętrznego.
- Zweryfikowane kody kont rozliczeniowych składają się maksymalnie z 10 cyfr.
- Własne kody kont rozliczeniowych składają się maksymalnie z 15 cyfr.

Z kodów kont rozliczeniowych można korzystać także za pośrednictwem funkcji DISA. Patrz sekcja „[Bezpośredni dostęp do systemu z zewnątrz \(DISA\)](#)” na stronie 69.

### Zweryfikowany lub własny kod konta rozliczeniowego

Przed wykonaniem połączenia:

✖ 9 ✖

**Wybierz kolejno.**

⊙ ⊙ ⊙  
⊙ ⊙ ⊙ #  
⊙ ⊙ ⊙

**Wprowadź kod konta rozliczeniowego i naciśnij przycisk.**



**Naciśnij.**

Można używać cyfr 0–9. Pojawi się wewnętrzny sygnał zgłoszenia centrali. Wykonaj połączenie z numerem zewnętrznym.

## Automatyczny operator

Funkcja automatycznego operatora umożliwia wysyłanie na numery wewnętrzne i zewnętrzne instrukcji głosowych dotyczących dostępnych opcji. Instrukcje głosowe będą prowadzić abonentów krok po kroku do wybranego celu.



### Wybierz numer automatycznego operatora zdefiniowany w centrali.

Informacje na temat numeru automatycznego operatora można uzyskać od administratora systemu.



**Naciśnij.**

## Domofon

Funkcja domofonu umożliwia monitorowanie wejścia do firmy. Posługując się telefonem, można otwierać zamek w drzwiach wejściowych.

### Odbieranie połączeń z domofonem



**Naciśnij.**

Zostanie zestawione połączenie głosowe z osobą dzwoniącą.

### Otwieranie drzwi

Po odebraniu domofonu można otworzyć drzwi, wykonując zapytanie na numer w centrali otwierający drzwi.



**Naciśnij.**



### Wybierz numer otwierania drzwi.

Informacje na temat numeru można uzyskać od administratora systemu.

## Układ tandemowy

Układ tandemowy stanowi jednostkę, która składa się z dwóch telefonów przypisanych do tego samego numeru w centrali. Jeden z nich jest zdefiniowany jako nadrzędny, a drugi jako podrzędny.

Funkcja ta ułatwia komunikację tym użytkownikom, którzy na przykład mają telefon przewodowy na biurku (telefon nadrzędny), ale często poruszają się po budynku firmy z własnym bezprzewodowym telefonem (telefonem podrzędnym). Układ tandemowy działa następująco:

### Włączanie układu tandemowego

\* 2 8 #



**Naciśnij kolejno, aby zalogować telefon podrzędny.**

**Naciśnij.**

```
ZAREJESTR.  
DRUGI UŻYT
```

W przypadku wywołań przychodzących:

- Oba telefony są traktowane jako jedna linia.

W przypadku połączeń wychodzących:

- Oba telefony są traktowane jak dwie różne linie.

### Wyłączanie układu tandemowego

# 2 8 #



**Naciśnij kolejno, aby wylogować telefon podrzędny.**

**Naciśnij.**

W przypadku wywołań przychodzących:

- Nie można połączyć się z telefonem „podrzednym”, a telefon „nadrzedny” pracuje jak zwykły aparat.

W przypadku połączeń wychodzących:

- Oba telefony są traktowane jak dwie różne linie.

### Łączenie rozmowy między elementami układu tandemowego

Podczas trwającej rozmowy:



**Naciśnij.**



**Wybierz własny numer w centrali i naciśnij przycisk.**

## Bezpośredni dostęp do systemu z zewnątrz (DISA)

Jeśli podczas pracy poza biurem zaistnieje konieczność wykonania służbowego połączenia, można połączyć się z firmą i wykorzystać centralę prywatną firmy do nawiązania tego połączenia. Poniesione koszty będą dotyczyły tylko połączenia z firmą. Pozostałymi kosztami zostanie automatycznie obciążony numer wewnętrzny lub projekt związany z kodem konta.

**Uwaga:** Aby włączyć tę funkcję, należy zmienić domyślne hasło „0000” na własne. Informacje na temat kodu, którego należy użyć i sposobu zmiany hasła można znaleźć w sekcji „Wybór hasła” na stronie 74.

Istnieje także możliwość przenoszenia połączeń z numeru wewnętrznego na numer zewnętrzny. Patrz sekcja „Przenoszenie wywołań” na stronie 35. Podczas wykonywania tej procedury pojawi się prośba o podanie hasła. Potrzebne numery można znaleźć w skróconej instrukcji znajdującej się na początku podręcznika.

**Wybierz publiczny numer firmy.**



**Następnie wybierz numer DISA.**

Informacje na temat numeru DISA można uzyskać od administratora systemu.

**Uwaga:** Aby zarejestrować połączenie pod danym kodem konta rozliczeniowego, przed wprowadzeniem numeru zewnętrznego należy wykonać czynności dotyczące kodu konta rozliczeniowego opisane w sekcji „Kod konta rozliczeniowego” na stronie 66.



## Wybierz numer zewnętrzny

lub

**Użyj funkcji przekierowywania połączeń na numer zewnętrzny.** Procedura znajduje się w sekcji „[Przenoszenie wywołań](#)” na stronie 35.

***Uwaga:** Po zaprogramowaniu nowego numeru przekierowania należy pamiętać o usunięciu go po powrocie do biura.*

---

## Połączenia sieciowe

Sieć stanowi połączenie kilku siedzib danej firmy. Połączenie takie można zestawić za pośrednictwem łącz dzierżawionych, linii publicznych, sieci lokalnej LAN lub sieci rozległej WAN. Szczegółowe informacje dotyczące połączeń sieciowych można uzyskać od administratora systemu.

---

## Połączenia IP

Połączenia IP są to połączenia wewnętrzne realizowane za pośrednictwem sieci wewnętrznej (LAN lub WAN). Dane i głos są przesyłane tą samą linią. Jeśli abonent ma połączenie z siecią wewnętrzną, połączenie IP jest zestawiane automatycznie. Aby obciążenie sieci było minimalne, jakość przesyłanego głosu jest obniżona.

Jeśli jest ona zbyt niska, można przerwać połączenie IP i przełączyć się na połączenie innego typu (w sieci alternatywnej). Przełączenie z sieci IP do innej sieci odbywa się w trakcie połączenia, więc nie trzeba się rozłączać.

Aby przełączyć się z połączenia IP na połączenie innego typu:



**Naciśnij.**

✖ 6 1 ✖

**Wybierz kolejno.**

Podczas wykonywania tej procedury połączenie jest zawieszane. Po przełączeniu zostanie wyemitowany specjalny sygnał zwrotny wywołania, a połączenie zostanie wznowione w sieci innego typu.

***Uwaga:** Przełączenie z sieci IP do sieci innego typu jest możliwe, tylko jeśli pierwotne połączenie jest połączeniem IP. W przeciwnym wypadku zostanie wyemitowany sygnał blokady.*

## Blokada klawiatury

Klawiaturę telefonu można zablokować, aby uniknąć przypadkowego włączenia telefonu lub wybrania numeru. Poniżej opisano sposób ręcznego blokowania klawiatury, choć zaleca się, aby zawsze była włączona blokada automatyczna.

Ustawianie automatycznej blokady klawiatury. Patrz sekcja „[Ustawienia](#)” na stronie 90.

### Ręczne blokowanie klawiatury



**Wybierz opcję „Blok klaw. Włączyć?” i naciśnij.**

Po naciśnięciu przycisku na wyświetlaczu pojawią się następujące informacje:

```
Blok klaw.
Wpisa ← YES
by odblok.
```

### Odblokowanie klawiatury

Jeśli telefon jest w stanie gotowości:



**Wybierz opcję „Blok klaw. Wyłączyć?” i naciśnij.**

Blokada klawiatury zostanie wyłączona; ikona przycisku zniknie.

Gdy pojawi się połączenie przychodzące:



**Naciśnij, aby odebrać.**

Klawiatura zostanie odblokowana niezależnie od tego, czy była zablokowana ręcznie czy automatycznie.

## Informacje

Podczas rozmowy jest wyświetlany czas trwania połączenia. Ponadto można sprawdzić czas trwania ostatniego połączenia przychodzącego lub wychodzącego, lub całkowity czas trwania wszystkich połączeń. Informacje o ustawianiu typu informacji o połączeniach można znaleźć w sekcji „[Informacje o połączeniach](#)” na stronie 93.

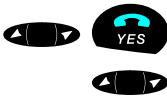

### Sprawdzanie czasu trwania ostatniego połączenia

**Wybierz opcję „Info” i naciśnij.**

**Wybierz opcję „Ost.Rozm.”.**

Zostanie wyświetlony czas trwania ostatniego połączenia przychodzącego lub wychodzącego:

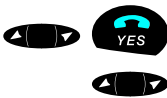
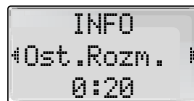

### Sprawdzanie całkowitego czasu trwania wszystkich połączeń

**Wybierz opcję „Info” i naciśnij.**

**Wybierz opcję „Łączenie”.**

W zależności od ustawienia opcji „Info o Pol.” zostanie wyświetlony czas trwania zarówno połączeń przychodzących, jak i wychodzących, lub tylko czas trwania wszystkich połączeń wychodzących. Więcej informacji można znaleźć w sekcji „[Informacje o połączeniach](#)” na stronie 93.

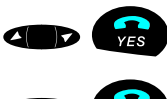

### Resetowanie licznika czasu trwania wszystkich połączeń

**Wybierz opcję „Info” i naciśnij.**

**Wybierz opcję „Łączenie” i naciśnij.**

Na wyświetlaczu pojawią się następujące informacje:



**Naciśnij, aby zresetować licznik.**



## Zabezpieczenia

Linie abonentką można zamknąć, aby uniemożliwić osobom nieupoważnionym korzystanie z niej, na przykład gdy połączenia z numerami zewnętrznymi obciążają określony kod konta rozliczeniowego.

---

### Zamknięcie linii abonentkiej

\*72# 

**Wybierz kolejno, aby zamknąć linię abonentką.**  
Sygnał potwierdzenia. Linia abonentka jest zablokowana.

### Otwarcie linii abonentkiej

#72\*

**Wybierz kolejno, aby otworzyć linię abonentką.**

⊙⊙⊙  
⊙⊙⊙  
⊙⊙⊙  
⊙⊙⊙

**Wprowadź hasło.**

# 

**Naciśnij, aby otworzyć linię abonentką.**  
Sygnał potwierdzenia. Linia abonentka jest otwarta.

## Wybór hasła

Przy użyciu czterocyfrowego hasła można zabezpieczyć telefon przed korzystaniem z niego przez osoby nieupoważnione, można wykonywać połączenia z numerami zewnętrznymi z zamkniętej linii abonenckiej, otwierać system wiadomości lub korzystać z funkcji DISA.

**Uwaga:** Gdy system obsługi wiadomości jest otwierany po raz pierwszy, może pojawić się konieczność zmiany hasła, jeśli ma ono wartość domyślną (0000). Poniższa procedura jest wykonywana bezpośrednio w systemie obsługi wiadomości. Patrz sekcja „[Wiadomości wewnętrzne](#)” na stronie 45.

# \* 7 2 \*

**Wybierz kolejno, aby wprowadzić nowe hasło.**



**Wprowadź bieżące hasło.**

Hasłem domyślnym jest „0000”.



**Naciśnij.**



**Wprowadź nowe hasło.**



**Naciśnij.**

Sygnal potwierdzenia.



**Naciśnij.**

## Korzystanie z zamkniętej linii

Aby wykonać połączenie, można skorzystać z zamkniętej linii abonenckiej. Z takiej linii można wykonać jedno połączenie.

### Skorzystanie z własnej zamkniętej linii

✱ 7 2 ✱

**Wybierz kolejno.**

⊙ ⊙ ⊙  
⊙ ⊙ ⊙  
⊙ ⊙ ⊙  
⊙ ⊙ ⊙

**Wprowadź hasło.**

#

**Naciśnij.**

Sygnal zgłoszenia centrali. Można teraz wykonać jedno połączenie przy użyciu tej linii.

### Skorzystanie z zamkniętej linii innego numeru

Dzięki tej funkcji można wykonać połączenie, korzystając z innej zamkniętej linii abonenckiej i posługując się swoim hasłem.

✱ 7 2 ✱

**Wybierz kolejno.**

⊙ ⊙ ⊙  
⊙ ⊙ ⊙  
⊙ ⊙ ⊙  
⊙ ⊙ ⊙ ✱

**Wprowadź swoje hasło i naciśnij przycisk.**

⊙ ⊙ ⊙  
⊙ ⊙ ⊙  
⊙ ⊙ ⊙  
⊙ ⊙ ⊙ #

**Wybierz swój numer wewnętrzny i naciśnij.**

Sygnal zgłoszenia centrali. Można teraz wykonać jedno połączenie przy użyciu tej linii.

## Blokada telefonu

Telefon bezprzewodowy można zabezpieczyć przed użytkowaniem przez osoby nieupoważnione, blokując go. Blokada jest włączana ręcznie.

**Uwaga:** Aby użyć tej funkcji, należy najpierw wybrać kod blokady. Należy zapisać sobie kod IPEI na wypadek zablokowania telefonu z powodu wprowadzenia nieprawidłowego kodu blokady. Patrz sekcja „Kod IPEI” na stronie 79.

### Wybór kodu blokady telefonu

Telefon bezprzewodowy jest dostarczany z zaprogramowanym fabrycznie kodem blokady. Kod ten należy zmienić, aby zapobiec użytkowaniu telefonu przez osoby nieuprawnione.

**Uwaga:** Fabryczny kod to „0000”. Przed zmianą kodu blokady telefonu należy zapisać sobie kod IPEI. Patrz sekcja „Kod IPEI” na stronie 79.



**Wybierz opcję „Dostęp” i naciśnij.**



**Wybierz opcję „BlokTelef. – Zmiana kodu” i naciśnij.**

Na wyświetlaczu pojawią się następujące informacje:

```
DOSTĘP
#BlokTelef.#
Zmiana kodu
```



**Wprowadź (stary) bieżący kod i naciśnij.**

Kodem domyślnym jest „0000”.



**Wprowadź nowy kod i naciśnij.**

Kod może składać się z od 3 do 8 cyfr (litery są niedozwolone). Zostanie wyświetlona prośba o potwierdzenie kodu.



**Ponownie wprowadź nowy kod i naciśnij.**

Nowy kod stanie się kodem domyślnym, a zmiana zostanie potwierdzona przez wyświetlenie następującego komunikatu:

```
Nowy
kod
```

Telefon powróci do stanu gotowości.

**Uwagi:** Jeśli stary kod zostanie wprowadzony nieprawidłowo, na wyświetlaczu pojawi się komunikat „Zły kod”. Kod blokady telefonu nie zostanie zmieniony. W takim przypadku należy powtórzyć opisaną powyżej procedurę.

Jeśli pojawi się komunikat „Błąd niezgodności”, oznacza to, że nowy kod nie został wprowadzony poprawnie. W takim przypadku należy powtórzyć opisaną powyżej procedurę.

**Uwagi:** Jeśli trzy razy pod rząd zostanie wprowadzony nieprawidłowy kod, telefon zostanie zablokowany. Patrz sekcja „Kod IPEI” na stronie 79. Jeśli nie można przypomnieć sobie kodu blokady, należy użyć kodu IPEI do odblokowania telefonu. Patrz sekcja „Kod IPEI” na stronie 79.

## Blokowanie telefonu

**Uwaga:** Aby użyć tej funkcji, należy najpierw wybrać kod blokady. Należy zapisać sobie kod IPEI na wypadek zablokowania telefonu z powodu wprowadzenia nieprawidłowego kodu blokady. Patrz sekcja „Kod IPEI” na stronie 79.



**Wybierz opcję „Dostęp” i naciśnij.**



**Wybierz opcję „BlokTelef.” i naciśnij.**

Zostanie wyświetlone aktualne ustawienie, na przykład:

```

DOSTĘP
#BlokTelef.#
(Odblok-ny)
  
```



**Wybierz opcję „BlokCałk.” i naciśnij.**



**Wprowadź kod blokady telefonu i naciśnij.**

Od 3 do 8 cyfr (litery są niedozwolone). Kodem domyślnym jest „0000”. Blokada zostanie uaktywniona przy następnym włączeniu telefonu.

## Odblokowanie telefonu

Jeśli blokada telefonu jest włączona, na wyświetlaczu jest wyświetlana krótka informacja:

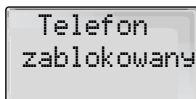

Następnie zostanie wyświetlona prośba o wprowadzenie kodu blokady.



**Wprowadź kod blokady telefonu i naciśnij.**

Telefon zostanie odblokowany i będzie można wykonywać połączenia.

---

## Anulowanie blokady telefonu



Wybierz opcję „Dostęp” i naciśnij.



Wybierz opcję „BlokTelef.” i naciśnij.



Wybierz opcję „Odblok-ny” i naciśnij.



**Wprowadź kod blokady telefonu i naciśnij.**

Kodem domyślnym jest „0000”.

## Kod IPEI

Jeśli telefon został zablokowany w wyniku wprowadzenia nieprawidłowego kodu blokady, można go odblokować, wprowadzając kod IPEI. Kod IPEI jest inny dla każdego telefonu bezprzewodowego.

### Wyświetlanie kodu IPEI

Jeśli telefon jest odblokowany lub w stanie gotowości:

**\* # 0 6 #**

#### **Wybierz kolejno.**

Zostanie wyświetlony 13-cyfrowy kod IPEI.

**Uwaga:** *Kod IPEI należy zapisać i przechowywać w bezpiecznym miejscu, ponieważ może on być przydatny w przyszłości. Jeśli kod IPEI nie jest znany, należy skontaktować się z administratorem systemu.*

Jeśli telefon DT570 został zablokowany przy użyciu kodu blokady telefonu, należy wprowadzić ten kod, aby kod IPEI został wyświetlony. Dlatego kod IPEI należy poznać przed ustawieniem kodu blokady telefonu.



#### **Wprowadź bieżący kod blokady telefonu i naciśnij.**

Zostanie wyświetlony 13-cyfrowy kod IPEI.

## Zestawianie najtańszych połączeń

Funkcja zestawiania najtańszych połączeń (LCR) umożliwi automatyczny wybór najtańszego sposobu nawiązania połączenia z wybranym numerem zewnętrznym. Informacje o tym, czy ta funkcja jest zainstalowana w systemie, można uzyskać od administratora systemu.

### Korzystanie z funkcji zestawiania najtańszych połączeń (LCR)

Jeśli numer wewnętrzny jest skonfigurowany do współpracy z funkcją LCR, każde połączenie z numerem zewnętrznym jest analizowane i wybierane jest połączenie najtańsze.

0  
⓪⓪⓪  
⓪⓪⓪  
⓪⓪⓪  
⓪⓪⓪

**Wybierz cyfry dostępu do linii zewnętrznej, a następnie numer zewnętrzny.**

Jest to najpopularniejszy sposób wykonywania połączenia z numerem zewnętrznym.

### Wykonywanie połączeń przy użyciu funkcji zestawiania najtańszych połączeń (LCR)

Jeśli w systemie jest zainstalowana funkcja LCR, ale numer wewnętrzny nie jest skonfigurowany w taki sposób, aby była wykorzystywana automatycznie, można jej użyć, wybierając kod LCR przed wybraniem numeru zewnętrznego.

⓪⓪⓪  
⓪⓪⓪  
⓪⓪⓪  
⓪⓪⓪

**Wprowadź kod LCR.**

Informacje na temat kodu LCR można uzyskać od administratora systemu.

0  
⓪⓪⓪  
⓪⓪⓪  
⓪⓪⓪

**Wybierz cyfry dostępu do linii zewnętrznej, a następnie numer zewnętrzny.**



## Spis telefonów

Telefon jest wyposażony w osobisty spis telefonów, w którym można zapisać do 100 pozycji (nazwisk i numerów).

Oprócz osobistego spisu telefonów można za pomocą specjalnego modułu zaprogramować firmowy spis telefonów i zapisać w nim do 1 000 numerów telefonów. Numerów tych nie można zmieniać. Są one oznaczone ikoną „F”. Dostępność firmowego spisu telefonów zależy od ustawień systemu. Więcej informacji na ten temat można uzyskać od administratora systemu.

**Uwagi:** Numery w spisie telefonów mogą składać się maksymalnie z 24 cyfr. Nazwiska (nazwy) znajdujące się w spisie telefonów mogą składać się maksymalnie z 12 znaków. Gdy telefon sygnalizuje, że spis telefonów jest pełny, należy usunąć jedną z istniejących pozycji, aby dodać nową.

---

## Korzystanie ze spisu telefonów

Aby uzyskać dostęp do nazwisk i numerów znajdujących się w spisie telefonów:



**Otwórz spis telefonów i naciśnij.**



**Za pomocą przycisków strzałek wybierz żądaną opcję.**

## Wykonywanie połączenia przy użyciu spisu telefonów

Spis telefonów pozwala na wygodne inicjowanie połączeń. Jest kilka różnych sposobów nawiązywania połączeń przy użyciu spisu telefonów:

- wybieranie według nazwy,
- wybieranie według pozycji w spisie telefonów,
- szybkie wybieranie według nazwy.  
Patrz sekcja „[Wybieranie według nazwy](#)” na stronie 58
- Szybkie wybieranie według pozycji.  
Patrz „[Wybieranie numeru według pozycji](#)” na stronie 59

**Uwaga:** Jeśli firmowy spis telefonów jest skonfigurowany, można także wybierać numery według pozycji w tym spisie. Więcej informacji na ten temat można uzyskać od administratora systemu.

### Wybieranie według nazwy



Wybierz opcję „Spis Telef” i naciśnij.



Wybierz opcję „Według Nazwy” i naciśnij.



**Naciśnij przycisk z literą, która odpowiada pierwszej literze nazwy.**

Można wprowadzić więcej liter, na przykład trzy pierwsze litery szukanej nazwy. Informacje na temat wpisywania tekstu znajdują się w sekcji „[Wpisywanie tekstu](#)” na stronie 88.



**Naciśnij, aby potwierdzić.**

Zostanie wyświetlona nazwa rozpoczynająca się od wprowadzonej litery.



**Przewiń listę w górę lub w dół, aby znaleźć żądaną nazwę i naciśnij.**

Zostanie wybrany numer.

**Uwaga:** Informacje na temat wykonywania połączeń przy użyciu listy połączeń odebranych, listy połączeń nieodebranych lub listy ostatnio wybieranych numerów można znaleźć w sekcjach „[Połączenia przychodzące](#)” na stronie 18 i „[Połączenia wychodzące](#)” na stronie 23.

Wybieranie według pozycji w spisie telefonów

Numery telefonów można wybierać według ich pozycji w spisie telefonów.

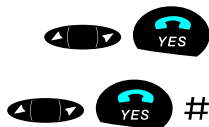

Wybierz opcję „Spis Telef” i naciśnij.

Wybierz opcję „Według poz. Spisu” i naciśnij.

Na wyświetlaczu pojawią się następujące informacje:

```
POZYCJA
WEDŁUG
POZ.SPISU:
```

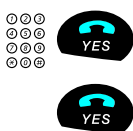

Wprowadź numer pozycji w spisie telefonów i naciśnij.

W razie potrzeby użyj przycisków przewijania, aby wybrać żądaną pozycję.

Naciśnij.

Zostanie wybrany numer.

## Dodawanie nazwiska (imienia) i numeru do spisu telefonów



Wybierz opcję „Spis Telef” i naciśnij.



Wybierz opcję „Zapisz” i naciśnij.

```
ZAPISZ      5
Nazwa: _
```



Wprowadź nazwisko (imię) i naciśnij.

Informacje na temat wpisywania tekstu znajdują się w sekcji „[Wpisywanie tekstu](#)” na stronie 88.

Wprowadzone nazwisko (nazwa) zostanie wyświetlona, na przykład:

```
ZAPISZ      5
Nazwa:TOMEK
Wpisz nr: _
```



### Wprowadź numer telefonu.

Zostanie wyświetlona pierwsza wolna pozycja spisu telefonów.

**Uwaga:** Międzynarodowe numery telefonów można zapisywać ze znakiem + na początku. Wystarczy nacisnąć przycisk 0, aż na wyświetlaczu pojawi się znak +. Znak + zastępuje międzynarodowy kod dostępu z kraju, z którego jest wykonywane połączenie.

Dostępne są teraz dwie opcje:



### Naciśnij, aby zapisać numer na tej pozycji.

Nazwisko (imię) i numer zostaną zapisane w spisie telefonów. Wyświetlacz powróci do stanu gotowości i wyświetlony zostanie zapisany numer.

lub



### Naciśnij, aby wybrać inną pozycję.



### Wprowadź żądany numer pozycji i naciśnij, aby go zapisać.

Nazwisko (imię) i numer zostaną zapisane w spisie telefonów. Wyświetlacz powróci do stanu gotowości i wyświetlony zostanie zapisany numer.

---

## Ochrona przed zapisem

W przypadku próby zapisania numeru telefonu na już wykorzystanej pozycji spisu telefonów na wyświetlaczu pojawi się następujący komunikat:



### Naciśnij i wprowadź nowy numer pozycji.

lub



### Naciśnij, aby zastąpić istniejący numer.

**Uwaga:** Jeśli w telefonie znajduje się firmowy spis telefonów, należy pamiętać o tym, że nie można edytować pozycji oznaczonych ikoną „☒”. Więcej informacji na ten temat można uzyskać od administratora systemu.

## Zmiana pozycji w spisie telefonów



Wybierz opcję „Spis Telef” i naciśnij.



Wybierz opcję „Edycja” i naciśnij.



Wybierz opcję „SzukajNazw”

```
EDYCJA
+SzukajNazw+
Nazwa: _
```



Wprowadź pierwsze litery nazwy i naciśnij.

Zostanie wyświetlona żądana pozycja, na przykład:

```
EDYCJA 5
Nazwa: Agnes_
5216374
```

W górnym wierszu jest wyświetlany numer pozycji, a w środkowym zapisana nazwa. W ostatnim wierszu jest wyświetlany numer telefonu zapisany na tej pozycji.

Dostępne są teraz następujące opcje:



**Przejdź do następnego wiersza / przejdź w prawo w danym wierszu.**



**Przejdź w lewo w danym wierszu.**



**Przy użyciu klawiatury można przeprowadzić edycję nazwy, numeru pozycji lub numeru telefonu.**



**Usuwanie znaków z lewej strony kursora.**

Po wprowadzeniu wszystkich zmian:



**Naciśnij, aby potwierdzić.**

***Uwaga:** Aby szukać nazwy według pozycji, po uzyskaniu dostępu do menu „Spis Telef – Edycja”, należy wybrać opcję „ZnajdźPoz.” zamiast „Szukaj Nazw”.*

## Usuwanie pozycji ze spisu telefonów



Wybierz opcję „Spis Telef” i naciśnij.



Wybierz opcję „Kasuj” i naciśnij.

Na wyświetlaczu pojawią się następujące informacje:



Wprowadź numer pozycji i naciśnij.

*Uwaga: Jeśli nie znasz numeru pozycji, naciśnij przycisk YES i poczekaj chwilę. Wyświetlacz pokaże automatycznie pierwszą pozycję (= pozycja numer 1).*



W razie potrzeby użyj przycisków przewijania, aby wybrać nazwę.



Naciśnij, aby usunąć pozycję.

Nazwa zostanie wyświetlona po raz ostatni, a następnie pojawi się potwierdzenie usunięcia pozycji.

---

## Usuwanie pozycji według nazwy



Wybierz opcję „Spis Telef” i naciśnij.



Wybierz opcję „Według nazwy” i naciśnij.



Wprowadź pierwszą literę nazwy i naciśnij.



Przytrzymaj wciśnięty.

Zostanie wyświetlona nazwa pozycji, która ma być usunięta, i prośba o potwierdzenie usunięcia.



Naciśnij, aby usunąć nazwę.

Nazwa zostanie wyświetlona po raz ostatni, a następnie pojawi się potwierdzenie usunięcia pozycji.

**Uwaga:** Do usunięcia pozycji można również użyć opcji „Według poz. Spisu”. Wystarczy wybrać tę opcję po uzyskaniu dostępu do spisu telefonów, a następnie wprowadzić żądany numer pozycji.

## Dodawanie ostatnio wybieranego numeru do spisu telefonów

Jeśli użytkownik wprowadzi numer telefonu, ale następnie zdecyduje nie wykonywać połączenia, może dodać ten numer bezpośrednio do spisu telefonów.

Został wprowadzony numer telefonu, na przykład:



Po krótkiej chwili pojawi się pytanie o wybranie tego numeru:

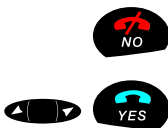
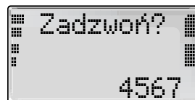

**Naciśnij.**

Wprowadzony numer będzie nadal wyświetlany.

**Wybierz opcję „Spis Telef” i naciśnij.**

Na wyświetlaczu pojawią się następujące informacje:

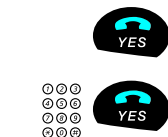

**Naciśnij.**

**Wprowadź nazwę i naciśnij.**

Informacje na temat wpisywania tekstu można znaleźć w sekcji „[Wpisywanie tekstu](#)” na stronie 88.

Nazwa i numer zostaną zapisane, a wyświetlacz powróci do stanu gotowości.

## Wpisywanie tekstu

Znaki, które można wprowadzać, znajdują się poniżej przycisków. Tekst wpisuje się przy użyciu klawiatury. Poniżej objaśniono sposób wpisywania tekstu w przypadku dodawania nowego nazwiska (imienia) w menu spisu telefonów.



**Wybierz opcję „Spis Telef” i naciśnij.**



**Wybierz opcję „Zapisz” i naciśnij.**



*Przykład:*

**5**

**Naciśnij przycisk.**

- 1 raz      wynik J
- 2 razy    wynik K
- 3 razy    wynik L
- 4 razy    wynik 5



**Naciśnij, aby potwierdzić edycję.**

Teraz można wprowadzić numer telefonu. Patrz sekcja „[Dodawanie nazwiska \(imienia\) i numeru do spisu telefonów](#)” na stronie 83.

### Przyciski sterujące

Podczas wprowadzania nazwiska (imienia) lub numeru można używać poniższych przycisków sterujących i nawigacyjnych:



**Przesunięcie kursora w lewo.**



**Przesunięcie kursora w prawo.**



**Przełączanie między wielkimi a małymi literami.**

**1**

**Naciśnij, aby wprowadzić spację.**



**Naciśnij, aby poprawić błędną pozycję.**



Znaki specjalne

W poniższej tabeli opisano sposób wprowadzania znaków specjalnych.

**Przycisk Liczba naciśnięć przycisku:**

	1	2	3	4	5	6	7	8	9	10	11	12	13	14	15	16	17
<b>1</b>		-	?	!	,	.	:	;	“	‘	<	=	>	(	)	1	
<b>2</b>	A	B	C	À	Ä	Æ	à	Ç	2	Γ							
<b>3</b>	D	E	F	è	É	3	Δ	Φ									
<b>4</b>	G	H	I	ì	4												
<b>5</b>	J	K	L	5	Λ												
<b>6</b>	M	N	O	Ñ	Ö	Ø	ò	6									
<b>7</b>	P	Q	R	S	ß	7	Π	Σ									
<b>8</b>	T	U	V	Ü	ù	8											
<b>9</b>	W	X	Y	Z	9												
<b>0</b>	+	&	@	/	π	%	\$	£	¥	§	¿	¡	Ø	Θ	Ξ	Ψ	Ω
<b>#</b>	#	*															

**Uwaga:** W zależności od wybranego języka menu mogą być dostępne inne znaki, co oznacza, że kolejność znaków może różnić się od podanej w powyższej tabeli.

Przykładowe znaki specjalne:

**8 Aby wprowadzić znak Ü, naciśnij przycisk 8 (cztery razy).**

- 1 raz      wynik T
- 2 razy    wynik U
- 3 razy    wynik V
- 4 razy    wynik Ü



**Naciśnij, aby potwierdzić edycję i zamknąć menu.**

# Ustawienia

Aby zaspokoić osobiste potrzeby użytkownika, telefon bezprzewodowy został wyposażony w wiele opcji ustawień. W tym rozdziale opisano, w jaki sposób można dostosować telefon do własnych potrzeb.

## Powitanie

Tekst powitania jest wyświetlany po włączeniu telefonu. Tekst powitania można edytować lub można je wyłączyć.

### Wprowadzanie tekstu powitania



**Wybierz opcję „Ustawienia” i naciśnij.**



**Wybierz opcję „Powitanie” i naciśnij.**



**Wybierz opcję „Nowy tekst” i naciśnij.**

Na wyświetlaczu pojawią się następujące informacje:

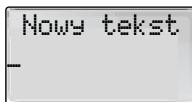

### **Wprowadź tekst osobistego powitania.**

Telefon zostanie automatycznie przełączony do trybu wpisywania tekstu. Powitanie może składać się maksymalnie z 24 znaków. Informacje na temat wpisywania tekstu znajdują się w sekcji „[Wpisywanie tekstu](#)” na stronie 88.



Po wprowadzeniu powitania:

**Naciśnij, aby potwierdzić.**

*Uwaga: Aby wyłączyć powitanie, wystarczy wybrać opcję „Wyłączyć” zamiast „Nowy tekst” i nacisnąć przycisk YES.*

## Automatyczna blokada klawiatury

Telefon można tak ustawić, aby klawiatura była blokowana po upływie 25 sekund od chwili ostatniego użycia.



**Wybierz opcję „Ustawienia” i naciśnij.**



**Wybierz opcję „Blok klaw.” i naciśnij.**



**Przeźnij, aby dokonać wyboru między opcją „Auto” i „Ręczne”, a następnie naciśnij.**

Automatyczna blokada klawiatury zostanie włączona po 25 sekundach. Na wyświetlaczu pojawi się ikona przycisku wskazująca, że klawiatura jest zablokowana.

Aby ponownie użyć telefonu:



**Naciśnij.**

Na wyświetlaczu pojawią się następujące informacje:



**Naciśnij.**

Telefon zostanie odblokowany i będzie można wykonywać połączenia.

*Uwaga: Jeśli użytkownik odbiera połączenie przychodzące, blokada klawiatury jest wyłączana automatycznie.*

## Dźwięk przycisków

Funkcja ta pozwala ustawić, czy naciśnięcia przycisków mają być potwierdzone krótkim sygnałem, czy nie:



**Wybierz opcję „Ustawienia” i naciśnij.**

**Wybierz opcję „Dzw.klaw.” i naciśnij.**

**Wybierz jedną z następujących opcji:**

Klik	Ustawienie domyślne
Ton	Zostanie wyemitowany ton.
Brak	Nie jest generowany żaden dźwięk.

*Uwaga: W przypadku przycisków głośności dostępna jest tylko opcja „Klik”.*



**Naciśnij, aby potwierdzić.**

## Język

Komunikaty na wyświetlaczu mogą być wyświetlane w 19 językach: angielskim, chorwackim, czeskim, duńskim, estońskim, fińskim, francuskim, hiszpańskim, holenderskim, malajskim, niemieckim, norweskim, polskim, portugalskim, rosyjskim, szwedzkim, tureckim, węgierskim i włoskim.

### Wybór języka



**Wybierz opcję „Ustawienia” i naciśnij.**



**Wybierz opcję „Język” i naciśnij.**



**Wybierz język i naciśnij.**

Zanim język wyświetlacza zostanie zmieniony naabrany, pojawi się następujący komunikat w dotychczas używanym języku, na przykład:

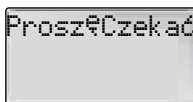

**Uwaga:** Aby ponownie ustawić język angielski (domyślny), wystarczy w dowolnej chwili wprowadzić sekwencję \* # 0000 #.

## Podświetlenie

Przy użyciu tej funkcji można zaoszczędzić energię baterii przez automatyczne wyłączenie podświetlenia wyświetlacza w trybie gotowości.



**Wybierz opcję „Ustawienia” i naciśnij.**



**Wybierz opcję „Podświetl” i naciśnij.**



**Wybierz jedną z następujących opcji:**

**Auto**

Podświetlenie wyświetlacza będzie wyłączane automatycznie po upływie 10 sekund od chwili ostatniego naciśnięcia przycisku.

**Wyłączyć**  
**Włączyć**

Wyświetlacz nie jest podświetlony.

Podświetlenie wyświetlacza jest włączone cały czas.



**Naciśnij, aby potwierdzić.**

## Informacje o połączeniach

Podczas rozmowy jest wyświetlany czas trwania połączenia. Ponadto można sprawdzić czas trwania ostatniego połączenia przychodzącego lub wychodzącego oraz całkowity czas trwania wszystkich połączeń. Przy użyciu tej funkcji można ustawić typ informacji o połączeniach, który będzie dostępny.

### Wybór typu informacji o połączeniach



**Wybierz opcję „Ustawienia” i naciśnij.**



**Wybierz opcję „Info o Poł.” i naciśnij.**



**Wybierz jedną z następujących opcji:**

**Czas:Wsz.** Wyświetlany jest czas trwania połączeń przychodzących i wychodzących.

**Czas:Wych.** Wyświetlany jest czas trwania połączeń wychodzących.



**Naciśnij, aby potwierdzić.**

---

## Tryb odbierania połączeń

Funkcja ustawiania trybu odbierania połączeń może być przydatna gdy, na przykład, telefon jest używany z opcjonalnym urządzeniem głośnomówiącym.

### Wybór trybu odbierania połączeń



**Wybierz opcję „Ustawienia” i naciśnij.**



**Wybierz opcję „Tryb zgłaszania się” i naciśnij.**



**Wybierz jedną z następujących opcji:**

**DowolKlaw.** Jeśli telefon jest używany razem z opcjonalnym urządzeniem głośnomówiącym, połączenie przychodzące można odebrać, naciskając dowolny przycisk z wyjątkiem przycisku NO.

**Auto** Jeśli telefon jest używany razem z opcjonalnym urządzeniem głośnomówiącym, połączenie przychodzące jest odbierane automatycznie po jednym dzwonku. Przed automatycznym odebraniem połączenia generowany jest sygnał dźwiękowy.



**Naciśnij, aby potwierdzić.**

Tryb odbierania połączeń został zmieniony.

## Ustawienia własnej linii

Ustawienia własnej linii są wymagane tylko w następujących sytuacjach:

- Użytkownik chce wykonywać połączenia w innych sieciach przy użyciu spisu telefonów.
- Użytkownik chce zapisywać w spisie telefonów międzynarodowe numery telefonów ze znakiem + dla międzynarodowego kodu dostępu.
- Numery wewnętrzne są zapisywane w spisie telefonów jako pełne numery telefonów, co najmniej z prefiksem centrali prywatnej.

Więcej informacji o tej funkcji można uzyskać od administratora systemu.

## Resetowanie ustawień telefonu DT570

Przy użyciu tej funkcji można przywrócić ustawienia domyślne telefonu.



**Wybierz opcję „Ustawienia” i naciśnij.**



**Wybierz opcję „Kasowanie ogólne” i naciśnij.**



**Wprowadź kod blokady telefonu i naciśnij.**

Kodem domyślnym jest „0000”.

## Data i godzina

Gdy telefon jest w stanie gotowości, może być wyświetlana bieżąca data i godzina (jeśli funkcja ta jest obsługiwana w sieci). Czas jest pobierany automatycznie z systemu (jeśli jest dostępny), a użytkownik może ustawić jego format. Data nie jest wyświetlana domyślnie.

### Ustawianie formatu daty



**Wybierz opcję „Zegar” i naciśnij.**



**Wybierz opcję „Tryb Daty” i naciśnij.**



**Wybierz jeden z następujących formatów lub wyłącz datę:**  
D oznacza dzień, M – miesiąc, R – rok.

- DD-MM-RR
- MM/DD/RR
- RRMDD
- DD-MM-RR
- Wyłączyć



**Naciśnij, aby potwierdzić.**

Od tej chwili w trybie gotowości będzie wyświetlana data.

### Ustawianie formatu godziny



**Wybierz opcję „Zegar” i naciśnij.**



**Wybierz opcję „Tryb Zeg.” i naciśnij.**



**Wybierz między opcją „24 godziny” i „AM/PM”.**



**Naciśnij, aby potwierdzić.**

Od tej chwili godzina będzie wyświetlana w wybranym formacie.



# Regulacja dźwięków

Telefon bezprzewodowy jest wyposażony w wiele funkcji, które umożliwiają ustawienie głośności, sygnału dzwonka i melodii dzwonka zgodnie z potrzebami użytkownika. Oprócz tego jest dostępny alarm wibracyjny, jeśli system jest wyposażony w tę opcję.

## Regulacja głośności

Do regulowania głośności w słuchawce służą przyciski głośności. Informacje o umiejscowieniu przycisków głośności można znaleźć w sekcji „Opis” na stronie 9.

Włączanie lub wyłączanie mikrofonu, dzwonka i sygnału ostrzegawczego podczas połączenia. Patrz sekcja „Podczas połączeń” na stronie 28.

### Głośność w słuchawce

Podczas połączenia można regulować głośność w słuchawce, posługując się przyciskami głośności. Jest to przydatne na przykład wtedy, gdy użytkownik wchodzi do hali maszyn.

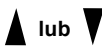

lub

**Naciśnij przyciski głośności, aby ustawić głośność w słuchawce podczas rozmowy.**

lub



**Wybierz opcję „Ustawienia” i naciśnij.**



**Wybierz opcję „GłośSłuch” i naciśnij.**



**Ustaw głośność w słuchawce i naciśnij, aby potwierdzić.**

Do ustawiania głośności można również użyć przycisków głośności znajdujących się z lewej strony telefonu.

### Głośność dzwonka

Jest 7 poziomów głośności dzwonka. Najniższy poziom oznacza wyłączenie dzwonka.



**Wybierz opcję „Ustawienia” i naciśnij.**



**Wybierz opcję „PoziomDzw.” i naciśnij.**

Zostanie wyświetlony słupek poziomu głośności.



**Ustaw poziom głośności dzwonka.**

Zwiększaniu głośności dzwonka będzie towarzyszyć aktualnie wybrana melodia dzwonka.



**Naciśnij, aby potwierdzić.**

***Uwaga:** Inny poziom głośności dzwonka można ustawić dla przypadku, gdy telefon jest używany jako samodzielne urządzenie, a inny, gdy jest używany z zewnętrznymi urządzeniami audio firmy Ericsson. Dotyczy to również sytuacji, gdy jest używany opcjonalny alarm wibracyjny. Więcej informacji na ten temat można znaleźć w sekcji „Wyposażenie dodatkowe” na stronie 108 lub uzyskać od administratora systemu.*

### Wyłączenie dzwonka na stałe

Gdy telefon jest w trybie gotowości:



**Wybierz opcję „Ustawienia” i naciśnij.**



**Wybierz opcję „PoziomDzw.” i naciśnij.**

Zostanie wyświetlony słupek poziomu głośności.



**Ustaw poziom głośności dzwonka na „0”.**

Na wyświetlaczu pojawiają się następujące informacje:

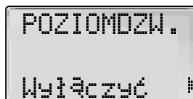



### Naciśnij, aby potwierdzić.

Jako przypomnienie na wyświetlaczu pojawi się ikona wyłączenia dzwonka



**Uwaga:** Wyłączenie dzwonka powoduje wyłączenie wszystkich sygnałów dźwiękowych. Połączenia przychodzące będą sygnalizowane tylko świeceniem diody LED i na wyświetlaczu.

## Rodzaj dzwonka

W telefonie jest dostępnych dziesięć różnych fabrycznie zaprogramowanych melodii dzwonka i następujące rodzaje dzwonka: „Niski”, „Średni”, „Wysoki” i „Mieszany”. Można także samodzielnie zaprogramować melodię dzwonka. Patrz sekcja „[Edycja melodii](#)” na stronie 100.

Ustawianie rodzaju dzwonka:



**Wybierz opcję „Ustawienia” i naciśnij.**



**Wybierz opcję „TypDzwonka” i naciśnij.**

Dla połączeń wewnętrznych, zewnętrznych i oddzwaniań można ustawić różne melodie dzwonka:

DECT wewn.	Połączenia wewnętrzne
DECT zewn.	Połączenia zewnętrzne
DECT oddzw	Oddzwonienia



**Wybierz typ połączenia i naciśnij.**



**Wybierz rodzaj dzwonka.**

Wybrana melodia zostanie odtworzona.

**Uwaga:** Aby bezgłośnie przewijać dostępne rodzaje dzwonka, należy użyć przycisków głośności znajdujących się z lewej strony telefonu.



**Naciśnij, aby potwierdzić.**



**Wybierz inny typ połączenia.**

Powtórz czynności opisane powyżej.

## Edycja melodii

Istnieje możliwość zaprogramowania własnej melodii, aby dostosować telefon do osobistych potrzeb. Telefon DT570 obsługuje tony w zakresie ponad dwóch oktaw.



**Wybierz opcję „Ustawienia” i naciśnij.**



**Wybierz opcję „EdMelodii” i naciśnij.**

Naciskaj następujące przyciski, aby skomponować osobistą melodię dzwonka:



**Naciśnij, aby wstawić nutę.**

Aby uzyskać krótką nutę, naciśnij przycisk krótko. Aby uzyskać długą nutę, przytrzymaj przycisk dłużej.

#

**Naciśnij, aby zmienić wysokość nuty znajdującej się po lewej stronie kursora.**

Wysokość nuty jest zwiększana lub zmniejszana co pół tonu. Naciśnij raz, aby uzyskać dźwięk o pół tonu wyższy; naciśnij dwa razy, aby uzyskać dźwięk o pół tonu niższy; naciśnij trzy razy, aby uzyskać normalną wysokość dźwięku.

✖

**Naciśnij, aby wstawić krótką pauzę.**

0

**Naciśnij, aby podwyższyć lub obniżyć dźwięk o oktawę.**

Opcja ta dotyczy ostatniej wstawionej nuty. Wyższa oktawa jest oznaczona symbolem + umieszczonym przed nutą.



**Naciśnij, aby usunąć ostatnią nutę.**

Jednokrotne naciśnięcie przycisku spowoduje usunięcie ostatniej nuty. Aby usunąć całą melodię, należy nacisnąć i przytrzymać przycisk CLEAR.



**Naciśnij, aby odsłuchać melodię.**

Pojawi się pytanie o zapisanie melodii:

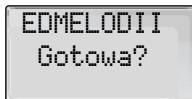

**Naciśnij, aby zapisać melodię**

lub



**Naciśnij, aby kontynuować wprowadzanie nut.**

## Powiadamianie o otrzymaniu wiadomości

Istnieje możliwość ustawienia specjalnego sygnału informującego o otrzymaniu nowych wiadomości. Aby przychodzące wiadomości nie przeszkadzały, można wyłączyć alarm.



**Wybierz opcję „Ustawienia” i naciśnij.**



**Wybierz opcję „SygnPoczty”.**

W ostatnim wierszu zostanie wyświetlone bieżące ustawienie, na przykład:

```

USTAWIENIA
+SygnPoczty+
(Klik)
  
```



**Naciśnij.**

```

SYGNPOCZTY
+   Ton   +
  
```



**Wybierz opcję.**

Dostępne są następujące opcje:

Ton	Zostanie wyemitowany krótki sygnał.
Klik	Krótkie dźwięki.
Brak	Powiadamianie o odebraniu wiadomości jest wyłączone.



**Naciśnij, aby potwierdzić.**

Na wyświetlaczu pojawi się nowe ustawienie, na przykład:

```

USTAWIENIA
+SygnPoczty+
(Brak)
  
```

# Sygnały i dzwonki

Sygnały to dźwięki słyszane w słuchawce. Dzwonki są emitowane przez telefon. Patrz sekcja „Regulacja dźwięków” na stronie 97.

## Sygnal zgłoszenia centrali

(System jest gotowy do wybierania numeru).



## Specjalny sygnal zgłoszenia centrali

(System jest gotowy do wybierania numeru; przekierowanie jest włączone; tryb tandemowy).



## Sygnal zwrotny wywołania

(Sygnal dzwonienia pod wybrany numer).



– powtarzany co 4 s

## Specjalny sygnal zwrotny wywołania

(Sygnal dzwonienia na linii 2).



– powtarzany co 4 s

## Sygnal zajętości

(Numer jest zajęty).



## Sygnal niedostępności numeru

(Numer jest niedostępny lub niewykorzystany).

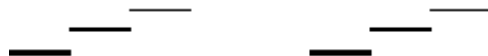

## Sygnal blokady

(Nie można nawiązać połączenia z powodu nadmiernego obciążenia lub blokady linii abonenckiej).



## Sygnal potwierdzenia

(Potwierdzenie włączenia wybranej funkcji).



## Sygnal ingerencji w połączenie

(Wysyłany do wszystkich po ingerencji nowego rozmówcy w połączenie).



## Sygnal konferencji

(Wysyłany do wszystkich uczestników konferencji).



– powtarzany co 15 s

## Dzwonki

Dzwonki są emitowane przez telefon.

**Sygnal dzwonka  
wewnętrznego**



– powtarzany co 4 s

**Sygnal dzwonka  
zewnętrznego**



– powtarzany co 4 s

**Sygnal automatycznego  
oddzwania**



**Uwaga:** Sygnaly i dzwonki opisane w podręczniku dotyczą systemu standardowego, ale mogą się różnić w zależności od kraju.

## Użyteczne wskazówki

### Połączenia między liniami zewnętrznymi

Przy użyciu systemu telekomunikacyjnego BusinessPhone można ustawić zewnętrzne przekierowywanie połączeń lub konferencję z więcej niż jednym abonentem zewnętrznym, a także przełączyć rozmowę zewnętrzną na inny numer zewnętrzny (np. telefon komórkowy). Funkcje te są bardzo przydatne w codziennej pracy.

***Uwaga:** Gdy funkcje te są używane, system telekomunikacyjny BusinessPhone zajmuje co najmniej dwie linie zewnętrzne.*

Połączenie z kilkoma liniami zewnętrznymi może być jednak niekorzystne. Należy więc zwrócić uwagę na następujące wskazówki:

- **Nie należy łączyć rozmów zewnętrznych do zewnętrznej skrzynki głosowej lub systemów informacyjnych, a także do abonentów zewnętrznych przed odebraniem przez nich połączenia.**
- **Należy unikać przekierowywania połączeń do osób trzecich przed odebraniem przez nie połączenia.**
- **Jeśli utrzymywane jest połączenie z dwiema liniami zewnętrznymi, należy anulować jedno połączenie, naciskając przyciski „YES” i przycisk „1”.**

Jeśli zewnętrznymi abonentami nie są osoby (skrzynka głosowa, zautomatyzowane systemy informacyjne lub operatorskie itd.), połączenia na liniach zewnętrznych mogą trwać długo, co może okazać się kosztowne. Ponadto takie połączenia mogą zajmować dwie zewnętrzne linie systemu. Połączenia między liniami zewnętrznymi można ograniczyć, przeprogramowując system.

Więcej informacji na ten temat można uzyskać od administratora systemu lub w lokalnym centrum obsługi.



# Instalacja

W tym rozdziale przedstawiono sposób podłączania i ładowania baterii telefonu bezprzewodowego.

## Podłączanie baterii

Telefon bezprzewodowy jest dostarczany z płaską baterią akumulatorów niklo-metalowo-wodorkowych (NiMH).

**Uwaga:** *Gdy bateria jest prawie rozładowana, w regularnych odstępach czasu generowane są długie sygnały i dioda LED, znajdująca się w górnej części telefonu, miga wolno czerwonym światłem.*

**Baterię należy zainstalować w telefonie w sposób pokazany na poniższym rysunku.**

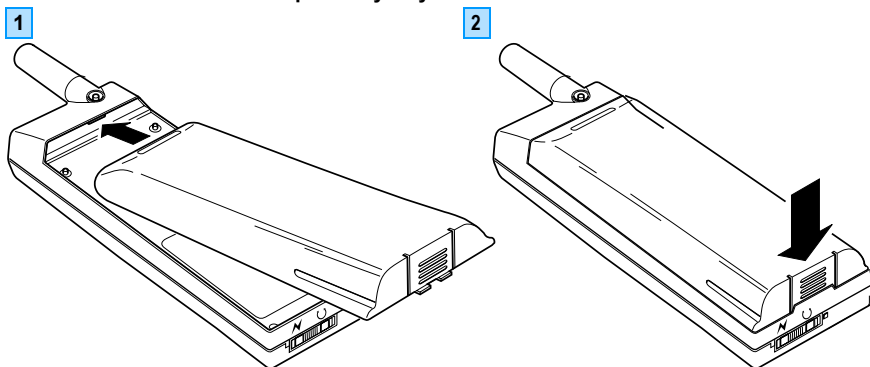

**Uwaga:** *Ponieważ nowa bateria może nie być naładowana, należy ją naładować, aby mieć pewność, że umożliwi korzystanie z telefonu przez odpowiednio długi czas.*

## Ładowanie baterii

Gdy bateria wymaga ładowania, emitowany jest sygnał ostrzegawczy, a na wyświetlaczu pojawia się odpowiedni komunikat. Informacje na temat czasu ładowania znajdują się w sekcji „[Wydajność baterii](#)” na stronie 107.

**Uwaga:** Baterię można ładować w dowolnym czasie. Nie trzeba czekać, aż bateria wyczerpie się całkowicie.

**Telefon należy podłączyć do ładowarki w sposób pokazany na poniższym rysunku.**

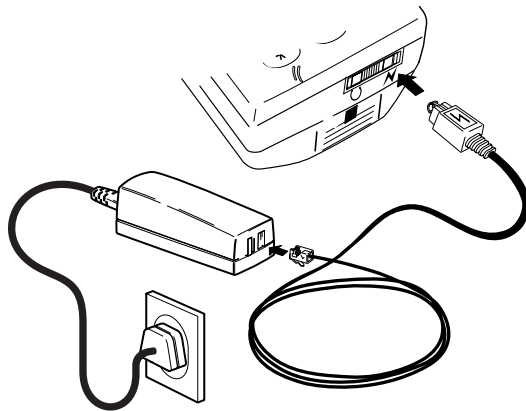

Ładowanie rozpocznie się automatycznie, co będzie sygnalizowane zieloną lampką na ładowarce. Jeśli podczas ładowania telefon jest wyłączony, dioda LED świeci się czerwonym światłem, a na wyświetlaczu miga sekwencja ikony baterii.

**Telefon powinien być podłączony do ładowarki tak długo, aż bateria zostanie całkowicie naładowana.**

Całkowite naładowanie standardowej baterii zajmuje około jednej godziny. Patrz „[Wydajność baterii](#)” na stronie 107. Podczas ładowania można normalnie używać telefonu. Po zakończeniu ładowania dioda znajdująca się w górnej części telefonu zacznie świecić zielonym światłem, a ikona baterii będzie całkowicie wypełniona.

**Odłącz ładowarkę.**

**Uwagi:** Nie należy podłączać telefonu do ładowarki, jeśli nie ma w nim baterii. Jeśli czas gotowości telefonu DT50 jest wyraźnie krótszy niż na początku jego użytkowania, należy wymienić baterię. Do ładowania baterii należy używać tylko ładowarki dostarczonej z telefonem.

## Wydajność baterii

Telefon DT570 jest standardowo wyposażony w płaską baterię nikloowo-wodorkową (NiMH). Telefon ten może być wyposażony w trzy typy baterii NiMH. W poniższej tabeli przedstawiono parametry różnych typów baterii:

	<i>Czas rozmowy (godz.)</i>	<i>Czas gotowości (godz.)</i>	<i>Czas ładowania (minuty)</i>
Płaska bateria NM6050 NiMH 500mAh	9	40	60
Ultra płaska bateria NM6065 NiMH 800mAh	15	70	80
Bateria o dużej pojemności NM6120 1200mAh	22	100	155

## Wymagowanie i wymiana baterii

Baterie z możliwością ładowania zużywają się. Jeśli czas gotowości telefonu DT570 jest wyraźnie krótszy niż na początku jego użytkowania, należy wymienić baterię. Więcej informacji na ten temat można uzyskać od administratora systemu.



**Naciśnij, aby wyłączyć telefon.**

**Uwaga:** Przed odłączeniem baterii należy zawsze upewnić się, że telefon jest wyłączony.

Wyjmij baterię w sposób pokazany na poniższym rysunku.

1

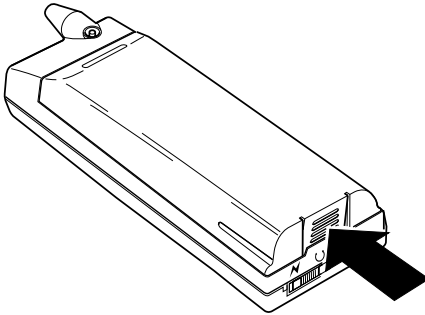

2

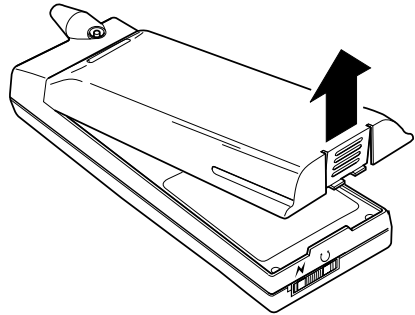

---

## Wyposażenie dodatkowe

Telefon firmy Ericsson można wyposażyć, aby spełniał określone wymagania. Wszystkie wymienione poniżej akcesoria są opcjonalne i można je nabyć u lokalnego przedstawiciela handlowego firmy Ericsson.

Akcesoria dostępne dla telefonu bezprzewodowego:

- Ultra płaska bateria NM6065, NiMH 800mAh
- Bateria o dużej pojemności NM6120, 1200mAh
- Ładowarka stołowa
- Stacja dokująca DS600
- Bezprzewodowy zestaw słuchawkowy
- Profil zestawu słuchawkowego
- Skórzane etui
- Etui mocowane do paska
- Klamra bezpieczeństwa
- Wibracyjny układ powiadamiania o połączeniu
- Magnetyczny uchwyt telefonu

# Słownik

## **Automatyczny operator**

Funkcja, która umożliwia wysyłanie instrukcji głosowych do abonentów wewnętrznych lub zewnętrznych. Dostępnych jest szereg opcji. Instrukcje głosowe pozwalają na kierowanie abonenta dożądanego miejsca docelowego. Patrz sekcja „[Inne użyteczne funkcje](#)” na stronie 65.

## **Bezpośredni dostęp do systemu z zewnątrz (ang. Direct Inward System Access – DISA)**

Dzięki funkcji DISA podczas pracy poza firmą można wykonywać połączenia zewnętrzne (międzynarodowe lub międzymiastowe) za pośrednictwem prywatnej centrali firmy. Opłata dotyczy tylko połączenia z firmą. Patrz sekcja „[Inne użyteczne funkcje](#)” na stronie 65.

## **Centrala prywatna**

Prywatna centrala abonencka (ang. Private Branch Exchange). Telefoniczny system komutacyjny.

## **Hasło**

Czterocyfrowy kod umożliwiający pobieranie wiadomości z systemu poczty głosowej. Informacje dotyczące hasła można uzyskać od administratora systemu.

## **Informacje**

Wewnętrzni abonenci są informowani o nieobecności danego abonenta i czasie jego powrotu. Zewnętrzni abonenci są kierowani do operatora, gdzie dostępne są te same informacje. Dostępne są dwa rodzaje informacji:

1. *Zaprogramowane informacje tekstowe.*
2. *Informacje głosowe.*

## **Ingerencja w połączenie**

Włączanie się do trwającej rozmowy, gdy żądany numer wewnętrzny jest zajęty. Patrz sekcja „[Połączenia wychodzące](#)” na stronie 23.

## **ISDN**

Sieć cyfrowa z integracją usług (ang. Integrated Services Digital Network). System uzupełniany jest o dodatkowe usługi dostępne w sieci publicznej.

## **Kod blokady telefonu**

Kod, składający się z od 3 do 8 cyfr, który służy do zablokowania telefonu bezprzewodowego w celu zabezpieczenia go przed nieuprawnionym użytkowaniem. Patrz sekcja „[Zabezpieczenia](#)” na stronie 73.

## **Kod konta rozliczeniowego**

Pozwala na umieszczenie kosztów połączenia na odpowiednim koncie. Patrz sekcja „[Inne użyteczne funkcje](#)” na stronie 65.

## **Kolejkowanie**

Umieszczenie połączenia w kolejce do zajętego numeru wewnętrznego. Patrz sekcja „[Połączenia wychodzące](#)” na stronie 23.

## **Linia dzierżawiona**

Stale połączenie międzycentralowe, służące do tworzenia sieci prywatnej.

## **Linia miejska**

Linia miejska jest to połączenie do sieci publicznej. Może być cyfrowa lub analogowa.

### **Łączenie rozmowy**

Podczas trwającego połączenia wewnętrznego lub zewnętrznego można wykonać zapytanie, a następnie przełączyć rozmowę do innego abonenta (wewnętrznego lub zewnętrznego). Patrz sekcje „[Podczas połączeń](#)” na stronie 28 i „[Użyteczne wskazówki](#)”.

### **Numer w centrali**

Numery składające się z od 1–8 cyfr, które są przyporządkowane liniom wewnętrznym lub zewnętrznym lub są wykorzystywane jako wspólne numery skrócone.

### **Numer wewnętrzny**

Wszystkie telefony dołączone do centrali prywatnej mają unikatowy numer wewnętrzny (do 8 cyfr).

### **Obejście przekierowania**

Jest to użyteczna funkcja, gdy trzeba przekazać pilne połączenie na numer wewnętrzny, dla którego zostało uaktywnione przekierowanie. Patrz sekcja „[Przenoszenie wywołań](#)” na stronie 35.

### **Oddzwanianie**

Wskazanie zajętemu abonentowi wewnętrznemu, że ktoś chce z nim rozmawiać. Patrz sekcje „[Wiadomości wewnętrzne](#)” na stronie 45 i „[Połączenia wychodzące](#)” na stronie 23.

### **Osoba trzecia**

Trzecie połączenie, czyli trzecia osoba, która może włączyć się do trwającej rozmowy dwóch innych osób. Połączenie to może być połączeniem wewnętrznym lub zewnętrznym. Patrz sekcja „[Podczas połączeń](#)” na stronie 28.

### **Połączenie IP**

Połączenie realizowane za pośrednictwem sieci transmisji danych (LAN lub WAN).

### **Przekierowanie**

Połączenia przychodzące na numer wewnętrzny są przekierowywane na inny numer w centrali (numer wewnętrzny, wspólny numer skrócony lub numer operatora). Są trzy możliwości:

1. *Przekierowanie bezpośrednie, co oznacza, że wszystkie wywołania danego numeru są przenoszone bezpośrednio.*
2. *Przekierowanie przy braku odpowiedzi, co oznacza, że wywołanie jest przenoszone, gdy nie zostanie odebrane przez określony czas.*
3. *Przekierowanie, gdy numer jest zajęty, co oznacza, że wywołanie jest przenoszone, gdy numer wewnętrzny jest zajęty.*

Patrz sekcja „[Przenoszenie wywołań](#)” na stronie 35.

### **Skrzynka głosowa**

System poczty głosowej zarządza wiadomościami pozostawionymi dla danego abonenta podczas jego nieobecności lub wysłanymi przez niego. Patrz sekcja „[System poczty głosowej](#)” na stronie 52.

### **Wiadomość**

Wiadomość można wysłać do dowolnego abonenta wewnętrznego. Funkcja ta jest przydatna, gdy odbierany jest sygnał zajętości lub nie ma odpowiedzi. Jest kilka rodzajów wiadomości:

1. *Wiadomości typu „Zadzwoń do mnie”*
2. *Wiadomości głosowe*
3. *Wiadomości wywoławcze*

Patrz sekcja „[Wiadomości wewnętrzne](#)” na stronie 45.

### **Wybieranie przy użyciu numeru skróconego**

Inicjowanie połączenia z wcześniej zaprogramowanym numerem przez wybranie kodu. Numery skrócone mogą być:

1. *Wspólne, co oznacza, że mogą z nich korzystać wszyscy abonenci wewnętrzni.*
2. *Indywidualne, co oznacza, że zostały one zaprogramowane przez poszczególnych abonentów wewnętrznych i tylko oni mogą z nich korzystać (10 numerów).*

Patrz sekcja „[Numery skrócone](#)” na stronie 56.

**Wybieranie według nazwy**

Inicjowanie połączenia przez naciśnięcie pojedynczego przycisku. Numery wewnętrzne (lub wspólne numery skrócone) można zapisać w każdym aparacie wewnętrznym.

Patrz sekcja „[Numery skrócone](#)” na stronie 56.

**Wyłączenie mikrofonu**

Ta funkcja służy do tymczasowego wyłączenia mikrofonu.

Patrz sekcja „[Podczas połączeń](#)” na stronie 28.

**Zaprogramowany tekst**

Zaprogramowana informacja o nieobecności abonenta.

Patrz sekcja „[Informacje](#)” na stronie 41.

**Zestawianie najtańszych połączeń**

Funkcja, dzięki której automatycznie wybierana jest najtańsza droga połączenia z abonentem zewnętrznym (ale niekoniecznie najkrótsza).

Patrz sekcja „[Zestawianie najtańszych połączeń](#)” na stronie 80.





# Indeks

- antena 7
- anulowanie blokady telefonu 78
- anulowanie określonego indywidualnego numeru skróconego 57
- anulowanie podążania wywołania za abonentem 39
- anulowanie przekierowania 36
- anulowanie przekierowania na numer wewnętrzny 37
- anulowanie przekierowania na numer zewnętrzny 37
- anulowanie przypomnienia 65
- anulowanie wszystkich indywidualnych numerów skróconych 57
- automatyczna blokada klawiatury 91
- automatyczne oddzwanianie 26
- automatyczny operator 67, 69
- bezpieczeństwo 6
- bezpośredni dostęp do systemu z zewnątrz (ang. Direct Inward System Access – DISA) 69
- blokada klawiatury 71
- blokada telefonu 76
- blokowanie telefonu 77
- części zapasowe i akcesoria 7
- czyszczenie 7
- data i godzina 95
- dodawanie nazwiska i numeru do spisu telefonów 83
- dodawanie ostatnio wybieranego numeru do spisu telefonów 87
- domofon 67
- dyktafon 51
- dzwonki 103
- dźwięk przycisków 92
- edycja melodii 100
- funkcje grupowe 61
  - logowanie 62
  - odbieranie połączeń 26
  - przejmowanie wywołań w grupie 63
  - wspólny dzwonek 64
  - wylogowanie 63
  - wywoływanie grupy 61
- głośność dzwonka 98
- głośność w słuchawce 97
- ikony na wyświetlaczu 13
- indywidualne numery skrócone 57
- indywidualne przekierowanie 36
- informacje 41, 72
  - głosowe 43
  - usuwanie 44
  - użycie zapisanej informacji 43
  - wprowadzanie 42
  - zapisywanie 43
  - zaprogramowane teksty 42
- informacje głosowe 43
- informacje na wyświetlaczu 12
- informacje na wyświetlaczu podczas połączeń 28
- informacje o połączeniach 93
- ingerencja w połączenie 27
- inne użyteczne funkcje 65
  - anulowanie przypomnienia 65
  - automatyczny operator 67, 69
  - bezpośredni dostęp do systemu z zewnątrz (ang. Direct Inward System Access – DISA) 69
  - blokada klawiatury 71
  - domofon 67
  - informacje 72
  - kod konta rozliczeniowego 66
  - łączenie rozmowy 69
  - odbieranie połączeń z domofonem 67
  - odblokowanie klawiatury 71
  - otwieranie drzwi 67
  - połączenia IP 70
  - połączenia sieciowe 70
  - przypomnienie 65
  - resetowanie licznika czasu trwania wszystkich połączeń 72
  - ręczne blokowanie klawiatury 71
  - sprawdzanie całkowitego czasu trwania wszystkich połączeń 72
  - sprawdzanie czasu trwania ostatniego połączenia 72
  - układ tandemowy 68

- włączanie układu tandemowego 68
- wyłączanie układu tandemowego 68
- instalacja 105
  - ładowanie baterii 106
  - podłączanie baterii 105
  - wydajność baterii 107
  - wyjmowanie i wymiana baterii 107
  - wyposażenie dodatkowe 108
- język 92
- kod IPEI 79
- kod konta rozliczeniowego 66
- kolejkowanie 27
- konferencja 31
- kończenie połączenia 19
- korzystanie z funkcji zestawiania najtańszych połączeń (LCR) 80
- logowanie 62
- ładowanie baterii 106
- łączenie rozmowy 30
- łączenie rozmowy między elementami układu tandemowego 69
- łączenie rozmowy z zajęтым numerem wewnętrznym 30
- nagrywanie wiadomości 51
- notatnik 34
- numery skrócone 56
  - anulowanie 57
  - anulowanie wszystkich 57
  - indywidualny 57
  - programowanie 57
  - wspólny 56
  - wybieranie numeru VIP 59
  - wybieranie numeru według pozycji 59
  - wybieranie według nazwy 58
  - wybieranie według pozycji w firmowym spisie telefonów 60
- obejście przenoszenia wywołań 39
- obsługa baterii 7
- ochrona przed zapisem 84
- odbieranie połączeń 62
- odbieranie połączeń z domofonem 67
- odbior wiadomości wywoławczej 48
- odblokowanie klawiatury 71
- odblokowanie telefonu 78
- odczyt wiadomości wywoławczej 48
- oddzwanianie 30, 46
- opis 9
  - ikony na wyświetlaczu 13
  - informacje na wyświetlaczu 12
  - przyciski nawigacyjne 16
  - struktura menu 14
  - tekst na wyświetlaczu 12
  - włączanie i wyłączanie telefonu 16
  - wyświetlacz telefonu DT570 12
- osobiste powitanie 55
- otwarcie linii abonenckiej 73
- otwieranie drzwi 67
- podążanie wywołania za abonentem 38
- podczas połączeń 28
  - konferencja 31
  - łączenie rozmowy 30
  - łączenie rozmowy z zajęтым numerem wewnętrznym 30
  - notatnik 34
  - oddzwanianie 30
  - przełączanie się między rozmowami 29
  - tryb wybierania numeru 31
  - wyłączanie mikrofonu 33
  - wysyłanie długich sygnałów wybierania tonowego 32
  - wysyłanie pauzy oczekiwania na sygnał zgłoszenia centrali 33
  - wyświetlacz 28
  - zapytanie 29
    - zmiana trybu wybierania numeru na tonowy 32
- podłączanie baterii 105
- podświetlenie 93
- połączenia IP 70
- połączenia między liniami zewnętrznymi 104
- połączenia nieodebrane 20
- połączenia odebrane 21
- połączenia przeniesione 19
- połączenia przychodzące 18
  - kończenie połączenia 19
  - połączenia nieodebrane 20
  - połączenia odebrane 21
  - usuwanie pozycji 21
  - usuwanie wszystkich pozycji 22
  - wybranie numeru z listy nieodebranych połączeń 20
  - wybranie numeru z listy odebranych połączeń 21
  - wyciszanie dzwonka 18
  - wywołania przeniesione 19
- połączenia sieciowe 70

- połączenia wychodzące 23
  - automatyczne oddzwanianie 26
  - ingerencja w połączenie 27
  - kolejkowanie 27
  - ponowne wybieranie numeru przy użyciu spisu telefonów 26
  - powtórzenie ostatnio wybranego numeru zewnętrznego 25
  - sluchawka podniesiona 24
  - szybkie wybieranie numeru 25
  - usuwanie wszystkich numerów 26
  - wybijanie numeru z listy ostatnio wybieranych numerów 25
  - wykonywanie połączeń 23
    - zajęty numer wewnętrzny 27
- ponowne włączanie przekierowania na numer zewnętrzny 38
- ponowne wybieranie numeru przy użyciu spisu telefonów 26
- powiadomianie na numer zewnętrzny 54
- powiadomianie o otrzymaniu wiadomości 101
- powitanie 90
- powtórzenie ostatnio wybranego numeru zewnętrznego 25
- programowanie i włączanie przekierowania na nowy numer zewnętrzny 37
- programowanie i włączanie przekierowania na numer wewnętrzny 36
- programowanie indywidualnego numeru skróconego 57
- przejmowanie wywołań w grupie 63
- przekazywanie wiadomości głosowej 40
- przekierowanie 40
- przekierowanie przy braku odpowiedzi 35
- przekierowanie przy zajętości 35
- przełączanie się między rozmowami 29
- przenoszenie wywołań 35
  - anulowanie podążania wywołania za abonentem 39
  - anulowanie przekierowania 36
  - anulowanie przekierowania na numer wewnętrzny 37
  - anulowanie przekierowania na numer zewnętrzny 37
  - indywidualne przekierowanie 36
  - obchodzenie 39
  - podążanie wywołania za abonentem 38
  - ponowne włączanie przekierowania na numer zewnętrzny 38
  - programowanie i włączanie przekierowania na nowy numer zewnętrzny 37
  - programowanie i włączanie przekierowania na numer wewnętrzny 36
  - przekierowanie 40
  - przekierowanie przy braku odpowiedzi 35
  - przekierowanie przy zajętości 35
  - włączanie funkcji podążania wywołania za abonentem 38
  - włączanie funkcji stałego przekierowania 36
- przyciski nawigacyjne 16
- przyciski sterujące 88
- przygotowanie telefonu do używania 6
- przypomnienie 65
- regulacja dźwięków 97
  - edycja melodii 100
  - głośność dzwonka 98
  - głośność w słuchawce 97
  - powiadomianie o otrzymaniu wiadomości 101
  - regulacja głośności 97
  - rodzaj dzwonka 99
  - wyłączanie dzwonka na stałe 98
- regulacja głośności 97
- resetowanie licznika czasu trwania wszystkich połączeń 72
- resetowanie ustawień telefonu DT570 95
- ręczne blokowanie klawiatury 71
- rodzaj dzwonka 99
- sieci (opcja menu) 8
- skorzystanie z własnej zamkniętej linii 75
- skorzystanie z zamkniętej linii 75
- skorzystanie z zamkniętej linii innego numeru 75
- słownik 109
- sluchawka podniesiona 24
- spis telefonów 81
  - dodawanie nazwiska i numeru do spisu telefonów 83
  - dodawanie ostatnio wybranego numeru 87
  - korzystanie ze spisu telefonów 81
  - ochrona przed zapisem 84
  - przyciski sterujące 88
  - usuwanie pozycji 86
  - usuwanie pozycji według nazwy 86
  - wpisywanie tekstu 88
  - wybijanie według nazwy 82

- wyberanie według pozycji w spisie telefonów 83
- wykonywanie połączenia 82
- zmiana pozycji 85
- znaki specjalne 89
- sprawdzanie całkowitego czasu trwania wszystkich połączeń 72
- sprawdzanie czasu trwania ostatniego połączenia 72
- sprawdzanie i zapisywanie otrzymanych wiadomości 47
- stałe przekierowanie 36
- struktura menu 14
- sygnały i dzwonki 102
  - dzwonki 103
- system indywidualnej poczty głosowej 52
- system poczty głosowej 52
  - indywidualny 52
  - osobiste powitanie 55
  - powiadamanie na numer zewnętrzny 54
  - wewnętrzne pobieranie wiadomości 53
  - włączenie 52
  - wyłączanie 53
  - zewnętrzne pobieranie wiadomości 53
- szybkie wybieranie numeru 25
- tekst na wyświetlaczu 12
- tryb odbierania połączeń 94
- tryb wybierania numeru 31
- układ tandemowy 68
- ustawianie formatu daty 95
- ustawianie formatu godziny 96
- ustawienia 90
  - automatyczna blokada klawiatury 91
  - data i godzina 95
  - dźwięk przycisków 92
  - informacje o połączeniach 93
  - język 92
  - podświetlenie 93
  - powitanie 90
  - resetowanie ustawień telefonu DT570 95
  - tryb odbierania połączeń 94
  - ustawianie formatu daty 95
  - ustawianie formatu godziny 96
  - ustawienia własnej linii 95
  - wprowadzanie tekstu powitania 90
  - wybór języka 92
  - wybór trybu odbierania połączeń 94
  - wybór typu informacji o połączeniach 93
- ustawienia własnej linii 95
- usuwanie informacji 44
- usuwanie pozycji 21
- usuwanie pozycji według nazwy 86
- usuwanie pozycji ze spisu telefonów 86
- usuwanie wiadomości wywoławczych 89
- usuwanie wszystkich numerów 26
- usuwanie wszystkich pozycji 22
- użycie zapisanej informacji 43
- użytkowanie 7
  - ważne 6
    - antena 7
    - bezpieczeństwo 6
    - części zapasowe i akcesoria 7
    - czyszczenie 7
    - obsługa baterii 7
    - przygotowanie telefonu do używania 6
    - sieci (opcja menu) 8
    - użytkowanie 7
    - wskazówki 6
- wewnętrzne pobieranie wiadomości 53
- wiadomości typu „Zadzwoń do mnie” i wiadomości głosowe 47, 50
- wiadomości wewnętrzne 45
  - dyktafon 51
  - nagrywanie 51
  - ochrona hasłem 45
  - odbior wiadomości wywoławczej 48
  - odczyt wiadomości wywoławczej 48
  - oddzwanianie 46
  - przekazywanie wiadomości głosowej 50
  - sprawdzanie i zapisywanie otrzymanych wiadomości 47
  - usuwanie wiadomości wywoławczych 49
  - wiadomości typu „Zadzwoń do mnie” i wiadomości głosowe 47
  - wiadomości wywoławcze 48
  - wiadomość głosowa 46
  - wysyłanie 46
- wiadomości wywoławcze 48
- wiadomość głosowa 46
- włączenie 52
- włączenie funkcji podążania wywołania za abonentem 38
- włączenie funkcji stałego przekierowania 36
- włączanie i wyłączanie telefonu 16
- włączanie układu tandemowego 68
- wpisywanie tekstu 88
- wprowadzanie informacji 42
- wprowadzanie tekstu powitania 90

- wskazówki 6
- wspólne numery skrócone 56
- wspólny dzwonek 64
- wybieranie numeru VIP 59
- wybieranie numeru według pozycji 59
- wybieranie numeru z listy ostatnio wybieranych numerów 25
- wybieranie według nazwy 58, 82
- wybieranie według pozycji w firmowym spisie telefonów 60
- wybieranie według pozycji w spisie telefonów 83
- wybór hasła 74
- wybór języka 92
- wybór kodu blokady telefonu 76
- wybór trybu odbierania połączeń 94
- wybór typu informacji o połączeniach 93
- wybranie numeru z listy nieodebranych połączeń 20
- wybranie numeru z listy odebranych połączeń 21
- wyciszenie dzwonka 18
- wydajność baterii 107
- wymywanie i wymiana baterii 107
- wykonywanie połączenia przy użyciu spisu telefonów 82
- wykonywanie połączeń 23
- wykonywanie połączeń przy użyciu funkcji zestawiania najtańszych połączeń (LCR) 80
- wylogowanie 63
- wyłączanie 53
- wyłączanie dzwonka na stałe 98
- wyłączanie mikrofonu 33
- wyłączanie układu tandemowego 68
- wyposażenie dodatkowe 108
- wysyłanie długich sygnałów wybierania tonowego 32
- wysyłanie pauzy oczekiwania na sygnał zgłoszenia centrali 33
- wysyłanie wiadomości 46
- wyświetlacz telefonu DT570 12
- wyświetlanie kodu IPEI 79
- wywoływanie grupy 61
- zabezpieczenia 73
  - anulowanie blokady telefonu 78
  - blokada telefonu 76
  - blokowanie telefonu 77
  - kod IPEI 79
  - odblokowanie telefonu 78
  - otwarcie linii abonenckiej 73
  - skorzystanie z własnej zamkniętej linii 75
  - skorzystanie z zamkniętej linii 75
  - skorzystanie z zamkniętej linii innego numeru 75
  - wybór hasła 74
  - wybór kodu blokady telefonu 76
  - wyświetlanie kodu IPEI 79
  - zamknięcie linii abonenckiej 73
- zajęty numer wewnętrzny 27
- zamknięcie linii abonenckiej 73
- zapisywanie informacji 43
- zaprogramowane teksty 42
- zapytanie 29
- zestawianie najtańszych połączeń 80
  - używanie 80
  - wykonywanie połączeń 80
- zewnętrzne pobieranie wiadomości 53
- zmiana pozycji w spisie telefonów 85
- zmiana trybu wybierania numeru na tonowy 32
- znaki specjalne 89



# Skrócona instrukcja obsługi Telefon bezprzewodowy DT570

Systemy telekomunikacyjne BusinessPhone

## Połączenia przychodzące

Odbieranie połączenia: **YES**

Wyciszanie dzwonka: **NO**

## Wykonywanie połączeń

Połączenia zewnętrzne: *Kod dostępu do linii zewnętrznej* **YES**

Połączenia wewnętrzne: *Numer wewnętrzny* **YES**

Indywidualny numer skrócony: **\*\* 0-9 YES**

Powtórzenie ostatnio wybranego numeru zewnętrznego: **\*\* \* YES**

Szybkie powtórzenie numeru: **YES Wybierz pozycję YES**

Wybieranie według nazwy: **2-9 YES**  
*Wybierz nazwę* **YES**

Wybieranie numeru VIP: **1-9 YES YES**

Wybieranie według pozycji: *Numer pozycji*  
**YES YES**

## Połączenia zwrotne

Połączenia odebrane: *Spis Telef*  
*Połączenia otrzymane*  
*Wybierz pozycję* **YES**

Połączenia nieodebrane: *Spis Telef*  
*PołączUltrac.*  
*Wybierz pozycję* **YES**

## Słychać sygnał zajętości lub abonent nie odpowiada

Kolejkowanie: **4** *Trzymaj „podniesioną słuchawkę”*

Automatyczne oddzwanianie: **5 NO**

Ingerencja w połączenie: **8**

## Zapytanie

Podczas trwającej rozmowy: **YES** *Połącz się z osobą trzecią.*  
**YES** *Zakończ drugie połączenie.*

## Łączenie rozmowy

Łączenie rozmowy: **YES** *Połącz się z osobą trzecią.*  
**NO** *Przed lub po odebraniu połączenia.*

## Przypomnienie

Przypomnienie

(24 godziny): **\* 3 2 \***

*Czas przypomnienia* **# YES**

Anulowanie przypomnienia: **# 3 2 # YES**

## Kod konta rozliczeniowego

Koszt na wybranym koncie

rozliczeniowym: **\* 9 \*** *Kod konta rozliczeniowego* **# YES**

## Układ tandemowy

Włączanie układu

tandemowego: **\* 2 8 # YES**

Wyłączenie układu

tandemowego: **# 2 8 # YES**

Łączenie rozmowy między

członkami układu

tandemowego: **YES Własny numer NO**

## Przenoszenie wywołań

Stałe przekierowanie: **\* 2 1 # YES**

*Anulowanie:* **# 2 1 # YES**

Indywidualne przekierowanie

wewnętrzne: **\* 2 1 \***

*Nowy numer* **# YES**

*Anulowanie:* **# 2 1 # YES**

Podążanie wywołania za

abonentem; przekierowanie

na nowy numer

wewnętrzny: **\* 2 1 \*** *Własny numer \** *Nowy numer* **#**

*Anulowanie:* **# 2 1 \***

*Własny numer* **# YES**

Zewnętrzne

przekierowanie:

*Programowanie:* **\* 2 2 \*** *Kod dostępu do linii zewnętrznej*

*Numer zewnętrzny* **# YES**

*Wyłączenie:* **# 2 2 # YES**

*Ponowne uaktywnianie:* **\* 2 2 \* # YES**

Obejście przeniesienia

wywołania:

**\* 6 0 \***

*Numer wewnętrzny* **# YES**

Dzięki swojej wiodącej roli w rozwoju technologii firma Ericsson kształtuje przyszłość komunikacji ruchomej i szerokopasmowej w sieci Internet. Dostarczając innowacyjne rozwiązania do ponad 140 krajów, firma Ericsson pomaga w tworzeniu najpotężniejszych firm telekomunikacyjnych na świecie.

Ericsson Enterprise AB  
Wszelkie prawa zastrzeżone.  
Pytania dotyczące produktu należy kierować  
do autoryzowanego partnera handlowego  
firmy Ericsson Enterprise.  
Można także odwiedzić stronę firmy:  
[www.ericsson.com/enterprise](http://www.ericsson.com/enterprise)

© Ericsson Enterprise AB 2002  
PL/LZTBS 151 353 R1B

